

GOBIERNO DE LA CIUDAD DE MÉXICO
ALCALDÍA BENITO JUÁREZ
DIRECCIÓN GENERAL DE ADMINISTRACIÓN, FINANZAS Y OBRAS
DIRECCIÓN DE RECURSOS MATERIALES, ABASTECIMIENTOS
Y SERVICIOS

LICITACIÓN PÚBLICA NACIONAL

LPN-ABJ-DRMAS-001-2026

SERVICIO DE ARRENDAMIENTO DE 40 VEHÍCULOS PICK-UP HÍBRIDAS DE PRIMER CONTACTO, EQUIPADAS Y BALIZADAS TIPO PATRULLAS DE LA ALCALDÍA BENITO JUÁREZ



BASES DE LA LICITACIÓN PÚBLICA NACIONAL N° LPN-ABJ-DRMAS-001-2026
SERVICIO DE ARRENDAMIENTO DE 40 VEHÍCULOS PICK-UP HÍBRIDAS DE PRIMER CONTACTO,
EQUIPADAS Y BALIZADAS COMO PATRULLAS DE LA ALCALDÍA BENITO JUÁREZ
(DEFINITIVAS)

Av. División del Norte 1611 2do piso Col. Santa Cruz Atoyac C. P. 03310 Tel. 5589584000

GOBIERNO DE LA CIUDAD DE MÉXICO
ALCALDÍA BENITO JUÁREZ
DIRECCIÓN GENERAL DE ADMINISTRACIÓN, FINANZAS Y OBRAS
DIRECCIÓN DE RECURSOS MATERIALES, ABASTECIMIENTOS Y SERVICIOS

ÍNDICE

1.- BASES

- 1.1.- INFORMACIÓN GENERAL
- 1.2.- VIGENCIA DEL CONTRATO DE LA PRESTACIÓN DEL SERVICIO
- 1.3.- PRESENCIA DE CONTRALORES CIUDADANOS
- 1.4.- VENTA Y COSTOS DE LAS BASES
- 1.5.- CANTIDAD, UNIDAD DE MEDIDA Y DESCRIPCIÓN DE LA PRESTACIÓN DEL SERVICIO
- 1.6.- LUGAR DE LA PRESTACIÓN DEL SERVICIO
- 1.7.- VIGENCIA DE LA PRESTACION DEL SERVICIO
- 1.8.- GARANTÍA DE LA PRESTACIÓN DEL SERVICIO
- 1.9.- PROVEEDORES SANCIONADOS E INHABILITADOS (ARTÍCULO 39 BIS DE LA LADF)
- 1.10.- EQUIDAD

2.- INSTRUCCIONES PARA LA PRESENTACIÓN DE LAS PROPUESTAS

- 2.1.- SEPARADOR 1.- DOCUMENTACIÓN LEGAL Y ADMINISTRATIVA
- 2.2.- SEPARADOR 2.- PROPUESTA TÉCNICA
- 2.3.- SEPARADOR 3.- PROPUESTA ECONÓMICA

3.- MODIFICACIONES A LAS BASES DE LICITACIÓN

4.- ACTOS A DESARROLLAR

- 4.1.- JUNTA DE ACLARACIÓN DE BASES
- 4.2.- ENTREGA DEL SOBRE O PAQUETE CON LA DOCUMENTACIÓN LEGAL Y ADMINISTRATIVA, PROPUESTA TÉCNICA Y PROPUESTA ECONÓMICA INCLUIDA LA GARANTÍA DE FORMALIDAD
- 4.3.- PRIMERA ETAPA. - “PRESENTACIÓN Y APERTURA DE PROPUESTAS”
- 4.4.- DICTAMEN
- 4.5.- CRITERIOS DE EVALUACIÓN
- 4.6.- MODIFICACIÓN EN CANTIDAD, MONTO O PLAZO
- 4.7.- SEGUNDA ETAPA. - “RESULTADO DEL DICTAMEN Y EMISIÓN DE FALLO”
 - 4.7.1.- EXPOSICIÓN DE FINES
 - 4.7.2.- PROCEDIMIENTO PARA LA SUBASTA DESCENDENTE INDEFINIDA

4.7.3.- SEGUNDA JUNTA PÚBLICA SUBASTA DESCENDENTE PRIMERA RONDA INDEFINIDA

4.7.4.- SUBASTA DESCENDENTE SEGUNDA RONDA INDEFINIDA

4.8.- TIPO DE ADJUDICACIÓN

5.- GARANTÍAS

5.1.- PARA GARANTIZAR EL SOSTENIMIENTO DE LA PROPUESTA

5.2.- PARA GARANTIZAR EL CUMPLIMIENTO DEL CONTRATO

5.3.- LIBERACIÓN DE GARANTÍA

5.4.- APLICACIÓN DE LA GARANTÍA DE SOSTENIMIENTO DE LAS PROPUESTAS

5.5.- APLICACIÓN DE LA GARANTÍA DE CUMPLIMIENTO DEL CONTRATO

5.6.- RESPONSABILIDAD CIVIL POR DAÑOS A TERCEROS

5.7.- RELACIÓN LABORAL

5.8.- PATENTES, MARCAS Y DERECHOS DE AUTOR

6.- FIRMA DEL CONTRATO

7.- MODIFICACIONES AL CONTRATO

8.- ASPECTOS ECONÓMICOS A CONSIDERARSE

8.1.- PRECIOS

8.2.- CONDICIONES DE PAGO

8.3.- OTORGAMIENTO DE ANTICIPO

8.4.- IMPUESTOS Y DERECHOS

9.- SANCIONES

9.1.- PENA CONVENCIONAL

9.2.- PROCEDIMIENTO PARA LA APLICACIÓN DE SANCIONES

10.- RESCISIONES

10.1.- RESCISIÓN DEL CONTRATO

11.- CONSIDERACIONES GENERALES

11.1.- TERMINACIÓN ANTICIPADA

11.2.- VICIOS OCULTOS

11.3.- CESIÓN DE DERECHOS Y OBLIGACIONES

11.4.- DESCALIFICACIÓN DE LICITANTES

11.5.- SUSPENSIÓN TEMPORAL DE LA LICITACIÓN

11.6.- DECLARACIÓN DESIERTA DE LA LICITACIÓN

- 12.- INCONFORMIDADES
- 13.- CONTROVERSIAS
- 14.- SITUACIONES NO PREVISTAS EN ESTAS BASES

NOTA: LOS ANEXOS CONTENIDOS EN ESTAS BASES SON MODELOS A SEGUIR A EXCEPCIÓN DEL ANEXO TÉCNICO I.

GOBIERNO DE LA CIUDAD DE MÉXICO
ALCALDÍA BENITO JUÁREZ
DIRECCIÓN GENERAL DE ADMINISTRACIÓN, FINANZAS Y OBRAS
DIRECCIÓN DE RECURSOS MATERIALES, ABASTECIMIENTOS Y SERVICIOS

En cumplimiento a las disposiciones que se establecen en el Artículo 134 de la Constitución Política de los Estados Unidos Mexicanos; Artículo 60 numeral 1 párrafo cuarto de la Constitución Política de la Ciudad de México, a la Ley de Adquisiciones para el Distrito Federal (**en adelante la LADF**), en sus Artículos 26, 27 inciso "A", 28, 30 Fracción I, 33, 37, 39, 39 Bis, 43, 63, 75 y 75 Bis; Artículos 36, 37 y 41 del Reglamento de la Ley de Adquisiciones para el Distrito Federal (**en adelante el RLADF**), el artículo 55 del Decreto de Presupuesto de Egresos de la Ciudad de México para el Ejercicio 2026 y demás disposiciones legales vigentes en la materia. El Gobierno de la Ciudad de México, la **Alcaldía Benito Juárez**, a través de la Dirección General de Administración, Finanzas y Obras y su Dirección de Recursos Materiales, Abastecimientos y Servicios, sita en Av. División del Norte No. 1611, Col. Santa Cruz Atoyac, C.P. 03310, Ciudad de México, con Teléfono: 55 89 58 4085; convoca a las personas físicas y/o personas morales a participar en la **Licitación Pública Nacional N° LPN-ABJ-DRMAS-001-2026**, que se llevará a cabo para el "**Servicio de Arrendamiento de 40 Vehículos Pick-Up Híbridas de Primer Contacto, Equipadas y Balizadas como Patrullas de la Alcaldía Benito Juárez**", bajo las siguientes:

1.- BASES

1.1.- INFORMACIÓN GENERAL

De conformidad con el artículo 33 fracción XXV de la Ley de Adquisiciones para el Distrito Federal, las personas servidoras públicas responsables para llevar a cabo este procedimiento son los **CC. Mtro. Gerardo Clara Moctezuma**, Director General de Administración, Finanzas y Obras, la **Lic. Cinthia Kenya Camargo Aguiñiga**, Directora de Recursos Materiales, Abastecimientos y Servicios, el **C.P. José Antonio Chávez Esquivel**, Subdirector de Recursos Materiales y la **C. Elizabeth Santiago Gómez**, Jefa de la Unidad Departamental de Adquisiciones, mismos que cuentan con atribuciones para la atención o resolución del tema, materia, actos o procedimientos señalados en el **Acuerdo por el que se fijan Políticas de Actuación de las Personas Servidoras Públicas de la Administración Pública del D. F.**, a efecto de cumplir con los **Valores y Principios que rigen el Servicio Público y para prevenir la existencia de "Conflicto de Intereses"**.

Para este procedimiento se cuenta con la disponibilidad presupuestal autorizada por la Dirección de Finanzas.

| Nº SOLICITUD DE SERVICIO | Nº FOLIO | ÁREA SOLICITANTE |
|--------------------------|----------|----------------------|
| 054 | 032 | JEFATURA DE GABINETE |

1.2.- VIGENCIA DEL CONTRATO DE LA PRESTACIÓN DEL SERVICIO:

CONTRATO ABIERTO:

| MONTOS DE LA PRESTACIÓN DEL SERVICIO: | |
|---|-------------------------------|
| PRESUPUESTO MÍNIMO CON I.V.A. | PRESUPUESTO MÁXIMO CON I.V.A. |
| \$ 3,936,586.50 | \$ 39,365,865.00 |
| LA VIGENCIA DEL CONTRATO SERÁ HASTA AGOTAR EL MONTO MÁXIMO ADJUDICADO O EN SU CASO CUANDO SE HUBIERA CUMPLIDO CON EL MONTO MÍNIMO CONTRATADO. | |

1.3.- PRESENCIA DE CONTRALORES CIUDADANOS

“La Convocante” invitará a participar como observador durante el desarrollo procedimental de la presente licitación a un Contralor Ciudadano acreditado por la Dirección General de la Controlaría Ciudadana de la Ciudad de México.

1.4.- VENTA Y COSTOS DE LAS BASES

Con fundamento en el **Artículo 33, primer párrafo de la Ley de Adquisiciones para el Distrito Federal**, las bases estarán a su disposición para consulta y venta del **17, 20 y 21 de Abril 2026**, en la Unidad Departamental de Adquisiciones de la Subdirección de Recursos Materiales, sita en Av. División del Norte No. 1611, Col. Santa Cruz Atoyac, C. P. 03310, Alcaldía Benito Juárez, Ciudad de México, en un horario de **10:00 a 14:00 horas**.

Las bases que estarán disponibles en forma impresa, en la Unidad Departamental de Adquisiciones de la Subdirección de Recursos Materiales, sita en Av. División del Norte No. 1611, Col. Santa Cruz Atoyac, C. P. 03310, Alcaldía Benito Juárez, Ciudad de México, tendrán un costo de **\$ 10,000.00** (Diez mil pesos 00/100 M. N.), el pago deberá ser cubierto mediante transferencia electrónica estrictamente mediante el Sistema de Pagos Electrónicos Interbancarios (SPEI), como se indica en el Formato para el Depósito a través del Sistema de Depósitos de las Unidades Responsables del Gasto (SIDURG).

En caso de que alguna empresa solicite comprar las bases, la convocante le proporcionara la línea de captura para que haga el pago correspondiente mediante el Sistema de Pagos Electrónicos Interbancarios (SPEI), una vez realizado el pago deberá presentar el comprobante del mismo de manera impresa en la **Unidad Departamental de Adquisiciones de la Subdirección de Recursos Materiales**, sita en Av. División del Norte No. 1611, Col. Santa Cruz Atoyac, C. P. 03310, Alcaldía Benito Juárez, Ciudad de México, en un horario de **10:00 a 14:00 horas**.

Lo anterior en cumplimiento a lo indicado en la Gaceta Oficial de la Ciudad de México, publicada el día 30 de octubre de 2023.

1.5.- CANTIDAD, UNIDAD DE MEDIDA Y DESCRIPCIÓN DE LA PRESTACIÓN DEL SERVICIO

La descripción del servicio objeto, especificaciones técnicas, unidades de medida y cantidades, se consignan al detalle en el **Anexo Técnico I**, y que forma parte integrante de tanto estas bases, como del contrato o contratos que se suscriban a su amparo.

1.6.- LUGAR DE LA PRESTACIÓN DEL SERVICIO

La prestación del servicio será dentro del perímetro de esta Alcaldía, el área solicitante verificará y validará que el servicio objeto del presente procedimiento cumpla con las cantidades y especificaciones solicitadas, haciendo restitución de aquel bien y/o servicio que se detecte defectos de mal estado físico, vicios ocultos o no cumpla con los requerimientos establecidos en este procedimiento, por lo que no se recibirá la factura correspondiente hasta la entera satisfacción de “La Convocante”, quedando obligado el participante adjudicado a sustituirlos inmediatamente.

Asimismo, cuando se dé por concluido la contratación del servicio, por su parte, “El prestador del servicio” se obliga a retirar todo lo relacionado con los números de identificación y la imagen institucional de “la Alcaldía”, quien podrá ejercer acción legal derivada de la violación a este punto, sin perjuicio de las responsabilidades penales, civiles, mercantiles o cualquier otra a que haya lugar. Los bienes señalados quedarán bajo la responsabilidad de “El prestador del servicio” a partir de la fecha formal de devolución.

1.7.- VIGENCIA DE LA PRESTACION DEL SERVICIO

La prestación del servicio será a partir de la firma del contrato y hasta el 31 de diciembre de 2026.

1.8.- GARANTÍA DE LA PRESTACIÓN DEL SERVICIO

El licitante ganador será responsable de asegurar que los vehículos se encuentren en perfectas condiciones de operación, hasta su recepción formal por parte del área solicitante, de tal forma que cualquier daño será responsabilidad exclusiva del participante adjudicado con el contrato correspondiente.

1.9.-PROVEEDORES SANCIONADOS E INHABILITADOS (ARTÍCULO 39 BIS DE LA LADF)

En términos de lo previsto por el artículo 39 Bis de la Ley de Adquisiciones para el Distrito Federal, “La Convocante” a través de la persona servidora pública responsable del procedimiento de licitación, está obligado a revisar antes de la celebración de la primera etapa del procedimiento de licitación, de la emisión del fallo y la celebración de los contratos, que ninguna de las personas físicas o morales participantes o proveedores, se encuentren sancionados por la Secretaría de la Contraloría General de la Ciudad de México, por la Secretaría Anticorrupción y Buen Gobierno o en incumplimiento contractual que den a conocer en sus respectivos sitios de Internet, las Dependencias, Órganos Desconcentrados, Delegaciones y Entidades, debiéndose hacerse constar en las actas correspondientes el resultado de tal revisión.

1.10.- EQUIDAD

En el presente procedimiento de licitación está prohibida cualquier forma de discriminación: sea por acción u omisión, por razones de origen étnico o nacional, género, edad, discapacidad, condición social, condiciones de salud, religión, opiniones, preferencia o identidad sexual o de género, estado civil, apariencia exterior o cualquier otra análoga, con fundamento en lo dispuesto en el numeral 5.1.2 de la Circular Uno 2024.

2.- INSTRUCCIONES PARA LA PRESENTACIÓN DE LAS PROPUESTAS

Los licitantes deberán presentar por escrito sus propuestas técnicas y económicas en hoja membretada, que contenga el nombre en el caso de personas físicas, la razón social para personas morales, fecha, domicilio, teléfono y Registro Federal de Contribuyentes ante la Secretaría de Hacienda y Crédito Público. Todos los escritos y propuestas deberán ser firmadas por la persona que tenga facultad para tal efecto debiendo acreditarlo mediante instrumento idóneo que deberá de ser adjuntado dentro **de un solo sobre o paquete cerrado de manera inviolable** que contenga la documentación Legal y Administrativa, Técnica y Económica, el cual deberá de ser **dirigido al Director General de Administración, Finanzas y Obras**, así como señalando el número de la Licitación Pública correspondiente, **sin tachaduras ni enmendaduras**, separando el tipo de documentación para mejor conducción del procedimiento.

La documentación solicitada se deberá separar de la siguiente manera:

- Separador 1.- Documentación Legal y Administrativa. (Original y Copia)
- Separador 2.- Propuesta Técnica. (Originales)
- Separador 3.- Propuesta Económica. (Originales)

“**La Convocante**” podrá verificar la información y datos que presenten para esta Licitación Pública.

Las Propuestas deberán ser presentadas en idioma español.

Asimismo, en hoja membretada dirigida al Director General de Administración, Finanzas y Obras, los licitantes, deberán hacer entrega de las siguientes declaraciones y documentación:

2.1.-SEPARADOR 1.- DOCUMENTACIÓN LEGAL Y ADMINISTRATIVA

Deberá contener en original y copia para su cotejo la siguiente documentación:

PARA PERSONAS MORALES:

- A) Acta Constitutiva de la empresa y sus modificaciones, debidamente protocolizadas e **inscrita en el Registro Público de la Propiedad y de Comercio**, en la que conste su objeto social para la prestación del servicio, motivo de esta licitación, documentos que no deberán presentar tachaduras ni enmendaduras.
- B) Poder notarial que acredite la personalidad del representante legal de la empresa;

PARA PERSONAS FÍSICAS:

- C) Acta de nacimiento y constancia de situación fiscal ante la Secretaría de Hacienda y Crédito Público (SHCP) y/o Sistema de Administración Tributaria (SAT) en la que conste en la que conste que su actividad se encuentra relacionada con la comercialización de la prestación del servicio objeto de esta licitación, los cuales deberán estar vigente al acto protocolario.

PARA AMBOS CASOS:

- D) **Formato**, en papel membretado del licitante en el que **manifestarán bajo protesta de decir verdad** que cuentan con las facultades suficientes para suscribir a nombre de su representada la propuesta correspondiente. El modelo del formato a que se hace referencia, se encuentra contenido en el **Anexo II** de estas bases de licitación.
- E) Carta poder simple de quien concurra en representación del licitante al Acto de Presentación y Apertura de Propuestas, acompañada de copias simples de las identificaciones de tanto el poderdante y quien recibe el mismo para participar en el evento.
- F) Presentar la **declaración anual de 2025 ó pagos parciales de enero a diciembre de 2025 y pagos parciales de enero a marzo de 2026 del I.S.R. e I.V.A.**, con sello de recepción del Sistema de Administración Tributaria (SAT) o de la Institución Bancaria en donde se recibió el pago o que fue cubierto por medios electrónicos (Internet) para este caso en particular se podrá verificar ante el Sistema de Administración Tributaria su autenticidad, se deberá presentar el original y copia para cotejo, asimismo deberá presentar la opinión de cumplimiento de obligaciones fiscales de manera positiva, con una vigencia no mayor a tres meses a la fecha de la presentación de la propuesta.
- G) Cédula de Identificación Fiscal y sus modificaciones en su caso (cambio de domicilio, giro, Régimen Fiscal, y todos aquellos que modifiquen el alta en el Sistema de Administración Tributaria (SAT) de la Secretaría de Hacienda y Crédito Público.)
- H) **Declaración por escrito bajo protesta de decir verdad** los cambios fiscales que haya llevado a cabo en términos de cambio de domicilio, giro, régimen fiscal y todos aquellos que modifiquen el alta en el Sistema de Administración Tributaria de la Secretaría de la Hacienda y Crédito Público. En caso de no haber cambios fiscales también deberá manifestarlo por escrito.
- I) Identificación oficial vigente de la persona que suscriba la propuesta (Credencial para votar, Pasaporte y/o Cédula Profesional vigentes).
- J) **Declaración por escrito bajo protesta de decir verdad**, que conoce y acepta todas y cada una de las condiciones establecidas en las presentes bases y en la junta de aclaración de bases, así como los criterios de adjudicación.
- K) **Declaración por escrito bajo protesta de decir verdad**, en la que manifiesten no encontrarse en el supuesto que señala el **Artículo 49 Fracción XV de la Ley de Responsabilidades Administrativas de la Ciudad de México. (Anexo III)**.
- L) **Declaración por escrito bajo protesta de decir verdad**, de no encontrarse en ninguno de los supuestos de impedimentos establecidos en el **Artículo 39 de la Ley de Adquisiciones para el Distrito Federal (Anexo IV)**.
- M) **Carta compromiso de Integridad** en la que el licitante se compromete a no incurrir en prácticas no éticas o ilegales durante el procedimiento de licitación pública, así como en el proceso de formalización y vigencia del contrato y en su caso en los convenios y actos que se deriven de este procedimiento, conforme el formato establecido como **Anexo V** en estas bases de licitación.

- N) **Declaración por escrito bajo protesta de decir verdad** de no tener juicios o demandas e interpelaciones legales, por incumplimiento de contratos con el Gobierno de la Ciudad de México.
- O) **Declaración por escrito bajo protesta de decir verdad** que tiene solvencia económica y capacidad administrativa para dar cumplimiento a las obligaciones que se deriven de la presente licitación.
- P) Declaración **bajo protesta de decir verdad**, que en cumplimiento al Artículo 58 de la Ley de Austeridad, Transparencia en Remuneraciones, Prestaciones y Ejercicio de Recursos de la Ciudad de México; reglas primera y segunda de las Reglas de Carácter General para el Dictamen de cumplimiento de las Obligaciones Fiscales, establecidas en el Código Fiscal de la Ciudad de México y numerales 8.2, 8.3 y 8.4 de la Circular Contraloría General para el Control y Evaluación de la Gestión Pública, el Desarrollo, Modernización; Innovación y Simplificación Administrativa, Circular SF/CG/141111/2007 de fecha 13 de julio de 2007, las personas físicas o morales deberán estar al corriente en el cumplimiento de sus obligaciones fiscales, tanto las de carácter local como las derivadas de los ingresos federales, **en caso que no le aplique alguna de las contribuciones deberán señalarlo expresamente, indicando delante de la obligación fiscal respectiva el motivo del porque no le aplica y la leyenda “No Aplica”**.

Las contribuciones a las cuales, en su caso, deberá hacerse mención son las siguientes:

- Impuesto Predial,
 - Impuesto sobre Adquisición de Inmuebles,
 - Impuesto sobre Tenencia o Uso de Vehículos,
 - Impuesto por la Prestación de Servicios de Hospedaje,
 - Derechos por el Suministro de Agua e
 - Impuesto sobre Nóminas.
- Q) Presentar la constancia de adeudos de las contribuciones señaladas en el inciso P), con una vigencia no mayor a tres meses, expedida por la Administración Tributaria que le corresponda o en su caso por el Sistema de Aguas de la Ciudad de México, a efecto de acreditar que el interesado no cuenta con adeudos pendientes de pago, en el caso de que no resulten contribuyentes, se deberá de manifestar por escrito. En caso de no contar con la constancia de adeudos, deberá exhibir los pagos realizados de los impuestos que le apliquen del ejercicio 2025 y los pagos de enero a marzo de 2026, siendo motivo de descalificación el no contar con este requisito.

Será causal de suspensión, terminación o rescisión de contrato, el que autoridades distintas a “La Convocante”, con facultades en el ámbito de sus respectivas competencias, detecten y notifiquen a “La Convocante” el incumplimiento de alguna de las obligaciones fiscales sustantivas y formales a cargo del licitante adjudicado.

- R) Escrito donde manifiesten su domicilio para oír y recibir notificaciones y documentos dentro de la Ciudad de México y nombrar un apoderado con facultades suficientes para que los represente en esta jurisdicción.
- S) Se deberá presentar la “**Constancia de Registro en el Padrón de proveedores de la Administración Pública de la Ciudad de México**”, la cual deberá de estar vigente durante el procedimiento y durante la vigencia del contrato.

2.2.- SEPARADOR 2.- PROPUESTA TÉCNICA

Las propuestas técnicas deberán presentarse invariablemente tomando como base el **Anexo Técnico I**, en la propuesta técnica se describirán de una manera amplia en papel membretado del licitante las especificaciones, unidad de medida, tipo, características y cantidad del servicio solicitado, asimismo deberá contener la siguiente documentación.

- A. Original y Copia del depósito del pago de bases.
- B. Propuesta Técnica conforme al **Anexo Técnico I** de estas bases, donde describa de una manera amplia y detallada las especificaciones, características, unidad de medida y cantidad de la prestación del servicio solicitado.
- C. Curriculum empresarial actualizado y completo (firmado por la Persona autorizada).
- D. **Declaración por escrito bajo protesta de decir verdad**, donde el licitante manifieste que el servicio que oferta cuenta con un contenido de integración nacional mínimo del 50% (cincuenta por ciento).
- E. **Declaración por escrito bajo protesta de decir verdad**, que se responsabiliza de prestar el servicio ofertado en perfectas condiciones de operación como se indican en el Anexo Técnico I y la Especificación Técnica para la prestación del Servicio Arrendamiento de 40 Vehículos PICK UP Híbridas de Primer Contacto Equipadas y Balizadas Tipo Patrulla de la Alcaldía Benito Juárez, para el ejercicio 2026, de tal forma que cualquier daño será responsabilidad exclusiva del licitante.
- F. **Declaración por escrito bajo protesta de decir verdad**, que el servicio ofertado cumplen con las normas oficiales mínimas de calidad.
- G. **Declaración por escrito bajo protesta de decir verdad**, que el periodo mínimo de garantía de la prestación del servicio ofertado será a partir de la firma del contrato y hasta el 31 de diciembre de 2026, contra defectos de fabricación, de materiales y/o vicios ocultos.
- H. **Declaración por escrito bajo protesta de decir verdad**, que en caso de resultar proveedor ganador no se subarrendará o subcontratará a un tercio en cuanto a la prestación del servicio.
- I. Declaración por escrito bajo protesta de decir verdad, que en caso de ser proveedor ganador entregara a la firma del contrato, en la Unidad de Adquisiciones en original y copia una Póliza de seguro de cobertura amplia, que deberá incluir gastos médicos y daños a terceros.
- J. **Declaración por escrito bajo protesta de decir verdad**, por la que se obliga para el caso de ser adjudicado a entregar lo siguiente en cada vehículo: Guía para la atención de siniestros; póliza de aseguramiento; tarjeta de circulación (en los casos que aplique); manual de equipamiento; manual de mantenimiento; manual de usuario; y permiso de circulación (en los casos que aplique).

- K. Declaración por escrito bajo protesta de decir verdad**, en la que se compromete, en caso de ser adjudicado, a garantizar el correcto funcionamiento del equipo de radiocomunicación y señalización visual y acústica durante la vigencia del arrendamiento, en términos de lo previsto en el Anexo Técnico I, Fichas Técnicas y Especificaciones Técnicas.
- L. Declaración por escrito bajo protesta de decir verdad**, que de ser adjudicado responderá por los defectos o vicios ocultos y de la calidad del arrendamiento, conforme al artículo 70 de la “LADF”, así como presentar carta original y/o copia certificada donde los fabricantes y/o distribuidores autorizados de las unidades, equipamiento metal y acústico, según corresponda, reiteren las garantías por los defectos o vicios ocultos y de la calidad de los bienes en arrendamiento que éstos hayan suministrado.
- M.** Carta de conformidad por parte del participante en la cual se compromete a cubrir el costo del pago de todos los derechos e impuestos (tenencias, verificaciones, multas, o cualquier otro impuesto autorizado por el Gobierno de la Ciudad de México para el funcionamiento de los vehículos automotores, etc.) desde la entrega de los vehículos y durante la vigencia del instrumento jurídico que se formalice.
- N. Declaración por escrito bajo protesta de decir verdad**, que en caso de resultar adjudicado presentará a la “CONVOCANTE”, la entrega y aceptación de los bienes, el manual de propietario, póliza de garantía y registro de mantenimiento de cada uno de los vehículos, en idioma español, en papel o electrónico (liga o QR). Los manuales técnicos de operación y mantenimiento de los bienes, además de lo indicado en el Anexo Técnico I, Fichas Técnicas y Especificaciones Técnicas de estas bases deberán contener, entre otros puntos: periodicidad del mantenimiento.
- O.** Copia Simple de las certificaciones del equipamiento:

| | | |
|---|---|---|
| TORRETA | | Certificado SAE J845, SAE J595 y CAT 13 y Certificado ISO 9001-2015. |
| SIRENA | Y | Certificado SAE J1849 |
| BOCINA | | |
| EQUIPO DE SEÑALIZACIÓN VISUAL Y ACÚSTICA. | Y | Certificado de calidad ISO 9000-2015 del fabricante y/o la empresa responsable de la importación y equipamiento |
| EQUIPAMIENTO / ACCESORIOS METALICOS | | Certificado de calidad ISO 9001-2015 del fabricante de los accesorios metálicos y Certificado de Hecho en México. |

- P.** Carta original del (los) fabricante (s) de los vehículo (s), en papel membretado, dirigida a la convocante, en apoyo al procedimiento en donde manifieste bajo protesta de decir verdad, que respalda la oferta del licitante y garantiza los bienes conforme a los estándares de calidad, eficiencia y sustentabilidad requeridos.

- Q. Carta original del (los) fabricante (s) del equipamiento (s), en papel membretado, suscrita por el representante legal o quien tenga facultad legal dirigida a la convocante, en apoyo al procedimiento en donde manifieste bajo protesta de decir verdad, que respalda la oferta del licitante.
- R. **Manifiesto bajo protesta de decir verdad que**, en caso de resultar proveedor ganador se compromete a dar cumplimiento a lo estipulado en los Lineamientos para regular el diseño, especificaciones y demás elementos relacionados con el balizamiento de los vehículos oficiales de la policía de proximidad destinados a realizar funciones de seguridad ciudadana en las Dependencias, Órganos desconcentrados, Entidades y Alcaldías de la Ciudad de México, publicados en la gaceta oficial el día 18 de noviembre de 2021 mediante el acuerdo 64/2021. (Anexo IX).

2.3.- SEPARADOR 3.- PROPUESTA ECONÓMICA

Las Propuestas Económicas deberán presentarse invariablemente tomando como base el **Anexo Técnico I**, en papel membretado del licitante, indicando en su contenido los Datos Generales de Identificación y Registro Federal de Contribuyentes; y deberán contener la información y documentación siguiente: **(Modelo propuesto en el Anexo VI)**.

- A) Característica del servicio, conforme al **Anexo Técnico I** de estas bases, indicando con claridad las cantidades requeridas, precios unitarios, total, subtotal de la oferta, desglose del Impuesto al Valor Agregado del importe total ofertado.
- B) En caso de que se otorgue algún descuento, este vendrá deducido en el precio ofertado de los mismos.
- C) **Declaración por escrito bajo protesta de decir verdad**, en la que señalen que los precios que oferta son firmes, fijos y en moneda nacional hasta la prestación total del servicio.
- D) Garantía de sostenimiento de la propuesta en original y copia (conforme a lo señalado en el numeral 5.1 de estas bases).
- E) **Declaración por escrito bajo protesta de decir verdad** que las propuestas se mantendrán vigentes hasta la prestación total del servicio.
- F) **Declaración por escrito bajo protesta de decir verdad** donde señalen que aceptan lo dispuesto en el numeral 8.2 de estas bases.
- G) **Declaración por escrito bajo protesta de decir verdad**, que no se encuentra en los supuestos de impedimento legales correspondientes, ni inhabilitado o sancionado por la Secretaría de la Contraloría General de la Ciudad de México, por la Secretaría Anticorrupción y Buen Gobierno de la Administración Pública Federal o autoridades competentes de los gobiernos de las entidades federativas o municipios.
- H) **Declaración por escrito bajo protesta de decir verdad**, que los socios, directivos, accionistas, administradores, comisarios y demás personal de sus procesos de ventas, comercialización, relaciones públicas o similares, no tienen, no van a tener en el siguiente año o han tenido en el último año, relación personal, profesional, laboral, familiar o de negocios con las personas servidoras públicas señaladas en el numeral 1.1. primer párrafo de las presentes bases.

- I) Se deberán proporcionar los datos a declarar sobre la “Declaración de Intereses y Manifestación de No Conflicto de Intereses, para consulta de superiores jerárquicos sobre licitantes, mediante el **Anexo VIII**, para su verificación por parte de “La Convocante”.

Nota: Todos los escritos solicitados en el numeral 2., 2.1, 2.2 y 2.3., deberán ser bajo protesta de decir verdad.

La documentación a que se refieren los separadores de Documentación Legal, Propuestas Técnica y Económica, deberán encontrarse firmados por la persona facultada para obligar a la Persona Moral o Física participante al cumplimiento de las obligaciones que se deriven de la Licitación Pública.

El incumplimiento de alguno de los requisitos solicitados en estas bases será motivo de descalificación.

Ninguna de las condiciones contenidas en estas bases, así como las propuestas presentadas por los licitantes podrán ser negociadas.

Por ningún motivo se aceptarán opciones.

3.- MODIFICACIONES A LAS BASES DE LICITACIÓN

Con fundamento en lo establecido por el **Artículo 37 de la L.A.D.F. “La Convocante”**, podrá modificar los aspectos establecidos en la convocatoria y las bases de licitación, sin que ello implique la sustitución, variación o disminución del servicio requerido originalmente, las que podrán realizarse desde la publicación de la convocatoria y hasta la junta de aclaración a las bases, en cuyo caso se deberá seguir el siguiente procedimiento.

- A. Tratándose de modificaciones a la convocatoria, se hará del conocimiento de las personas que hayan adquirido las bases, mediante correo electrónico.
- B. En el caso de modificaciones a las bases de la licitación, no será necesario la notificación, si las modificaciones derivan de la junta de aclaración se entregara copia del acta respectiva a cada uno de los licitantes que hayan adquirido las bases de la licitación mediante correo electrónico.

4.- ACTOS A DESARROLLAR

4.1.- JUNTA DE ACLARACIÓN DE BASES

Con fundamento en el Artículo 41 del Reglamento de la Ley de Adquisiciones para el Distrito Federal, la **Junta de Aclaración de Bases** se realizará el día **22 de Abril de 2026**, a las **11:00 horas**, en el “**Salón de Alcaldes**”, ubicado en Av. División del Norte N° 1611, Col. Santa Cruz Atoyac, C.P. 03310, Alcaldía Benito Juárez, Ciudad de México, siendo optativa la asistencia de los licitantes, y se podrán realizar tantas reuniones como sea necesario, ajustándose el calendario para las etapas posteriores.

Las aclaraciones que soliciten los participantes, deberán de ser enviadas por correo electrónico en hoja membretada del participante, firmada en forma autógrafa por su representante legal o apoderado; con 24 horas de anticipación a la

celebración de la Junta de Aclaración de Bases, debiéndose adjuntar copia del oficio de invitación a participar en el presente procedimiento, en un horario de 09:00 a 14:00 horas, con el fin de que se tenga el tiempo necesario para analizar las preguntas y hacer las aclaraciones correspondientes, para tal efecto, “La Convocante” pone a disposición de los participantes el siguiente correo: preguntasabj@gmail.com con atención a la Lic. Cinthia Kenya Camargo Aguiñiga, Directora de Recursos Materiales, Abastecimientos y Servicios. Asimismo, se podrán presentar o realizar cuestionamientos en forma verbal o por escrito durante el desarrollo de la Junta de Aclaración de Bases.

Al término de la sesión, se levantará el acta correspondiente en la cual se consignarán por escrito las aclaraciones, precisiones o respuestas que se realicen, firmando el documento los Servidores Públicos y licitantes presentes, como constancia de conformidad de los puntos ahí asentados. Asimismo, dicha acta formará parte integrante de las presentes bases de licitación

4.2.- ENTREGA DEL SOBRE O PAQUETE CON LA DOCUMENTACIÓN LEGAL Y ADMINISTRATIVA, PROPUESTA TÉCNICA Y PROPUESTA ECONÓMICA INCLUIDA LA GARANTÍA DE FORMALIDAD.

Con fundamento en el **Artículo 43 Fracción I de la L.A.D.F.** los licitantes en la presentación de sus propuestas, deberán ajustarse estrictamente a los requisitos y especificaciones contenidas en estas bases de licitación y los que se deriven de la junta de aclaración de bases. La entrega del sobre conteniendo la documentación legal y administrativa, propuesta técnica y propuesta económica incluida la garantía de formalidad de la oferta, se llevará a cabo **el día 23 de Abril de 2026**, a las **10:00 horas**, en el “**Salón de Alcaldes**”, ubicada en Av. División del Norte N° 1611, Col. Santa Cruz Atoyac, C.P. 03310, Alcaldía Benito Juárez, Ciudad de México.

Los licitantes se deberán identificar y firmar el registro para participar en la licitación.

4.3.- PRIMERA ETAPA “PRESENTACIÓN Y APERTURA DE PROPUESTAS”

Con fundamento en el **Artículo 41 Fracción II del R.L.A.D.F.**, a las 10:00 horas, se cerrará el recinto donde se llevará a cabo el acto citado en el numeral 4.2 y no se aceptará por ninguna circunstancia otra oferta.

La revisión cuantitativa, sucesiva y separadamente de la Documentación Legal y Administrativa, Propuesta Técnica y Propuesta Económica, se realizará en punto de la hora señalada en el “**Salón de Alcaldes**”, ubicado en Av. División del Norte N° 1611, Col. Santa Cruz Atoyac, C.P. 03310, Alcaldía Benito Juárez, Ciudad de México.

La revisión cuantitativa, sucesiva y separadamente de la Documentación Legal y Administrativa, Propuesta Técnica y Propuesta Económica será de la siguiente manera:

La Primera Etapa “Presentación y Apertura de Propuestas” se llevará a cabo de la siguiente manera:

- Se declarará iniciado el evento.
- Se presentará a los Servidores Públicos asistentes.
- Se pasará lista de los Licitantes que hayan comprado las bases.

Se abrirán los sobres o paquetes de los licitantes en el orden en que se registraron en la lista para participar, revisándose cuantitativa, sucesiva y separadamente, la documentación legal y administrativa, técnica, económica y la garantía de seriedad de la propuesta, desechándose las que hubieran omitido algunos de los requisitos exigidos, las que serán devueltas transcurridos quince días hábiles contados a partir de la fecha en que se dé a conocer el fallo de la licitación.

Todos los licitantes rubricarán las propuestas presentadas y quedarán en custodia de la convocante para salvaguardar su confidencialidad, procediendo posteriormente al análisis cualitativo de dichas propuestas, mismo que mediante dictamen será dado a conocer en el acto de fallo.

Concluida esta etapa, se procederá a levantar el acta correspondiente en la que se hará constar la revisión cuantitativa de la documentación legal y administrativa, técnica y económica, se dará lectura a la misma y será firmada por todos los Servidores Públicos asistentes, así como por todos los licitantes.

Aquellos licitantes que hayan sido descalificados en esta etapa del procedimiento licitatorio, podrán asistir a los actos subsecuentes con el carácter único y exclusivo de observadores.

4.4.- DICTAMEN

En el período comprendido entre la primera y la segunda etapa, se realizará la evaluación cualitativa de las propuestas lo que se hará constar en un dictamen que comprenderá el análisis detallado de lo siguiente:

- A)** La Jefatura de Gabinete como área solicitante, llevara a cabo el análisis de las propuestas técnicas y emitirán el dictamen técnico, mismo que deberá incluir los resultados de la evaluación y la verificación de las especificaciones.
- B)** La Dirección General de Asuntos Jurídicos y de Gobierno llevará a cabo el Dictamen de la Documentación Legal y Administrativa.
- C)** La Dirección General de Administración, Finanzas y Obras, la Dirección de Recursos Materiales, Abastecimientos y Servicios, la Subdirección de Recursos Materiales y/o la Unidad Departamental de Adquisiciones podrán llevar a cabo el análisis de las propuestas económicas.
- D)** De todos los requisitos establecidos en las bases será para cada uno de los licitantes, por lo tanto, el incumplimiento será causa de descalificación de la partida única o la descalificación total según corresponda.

En el dictamen deberá establecerse si los rubros antes citados cumplen con los requisitos solicitados en las bases, al igual que las especificaciones requeridas por “**La Convocante**”, respecto del servicio objeto de esta licitación para determinar si las propuestas cumplen con lo solicitado en las bases por “**La Convocante**”, a fin de determinar si las propuestas cumplen o no con lo solicitado.

Para llevar a cabo el análisis cualitativo de las propuestas, el (las) área (s) responsable (s) deberá (n) verificar que las mismas incluyan toda la información, documentos y requisitos solicitados en las bases de la licitación, una vez hecha la valoración de las propuestas, se elaborará el dictamen que corresponde a cada área, (de acuerdo a lo señalado en los incisos A), B) y C) de este numeral) que deberán fundamentar y motivar de manera amplia y detallada indicando el resultado del análisis de dicha revisión, el cual servirá de fundamento para emitir el fallo, indicando la propuesta que, de entre los

licitantes haya cumplido con todos los requisitos legales y administrativos, técnicos, y económicos requeridos por la convocante, que haya reunido las mejores condiciones para el Gobierno de la Ciudad de México y/o la Alcaldía Benito Juárez, y que haya garantizado satisfactoriamente el cumplimiento de las obligaciones respectivas y haya presentado el precio más bajo; lo anterior, en apego a los Artículos 43 y 49 de la L.A.D.F.

4.5.- CRITERIOS DE EVALUACIÓN

Derivado del dictamen los criterios de evaluación que se aplicarán a las propuestas de los licitantes, serán los siguientes:

- A. Se verificará que cada uno de los licitantes cumpla con los requisitos y especificaciones solicitadas en las bases de esta licitación.
- B. La evaluación de las propuestas en ningún caso estará sujeta a mecanismos de puntos o porcentajes y se realizará comparando entre sí, en forma equivalente, todas las condiciones ofrecidas por los licitantes y los resultados se asentarán en la Tabla Comparativa de Evaluación.
- C. Si resultare que dos o más propuestas ofertan en igualdad de condiciones y precio, esta se adjudicará al licitante que hubiere presentado la constancia de proveedor que indique que es salarialmente responsable y/o ofrecidas mejores condiciones adicionales a las mínimas establecidas en las bases.
- D. Si persisten las condiciones señaladas anteriormente se adjudicará proporcionalmente en partes iguales, a las propuestas que reúnan las mismas condiciones y en igualdad de precio. (NO APLICA PARA ESTE PROCEDIMIENTO)

4.6.- MODIFICACIÓN EN CANTIDAD, MONTO O PLAZO

De conformidad con lo establecido en el Artículo 44 de la Ley de Adquisiciones para el Distrito Federal, en cualquier etapa del procedimiento, antes de la emisión del fallo, “La Convocante” podrá modificar hasta un 25 % la cantidad de la prestación del servicio, monto o plazo de la prestación del servicio a contratar, siempre y cuando, existan razones debidamente fundadas o causas de Interés Público, Caso Fortuito o de Fuerza Mayor.

Cuando la modificación se realice en el acto de:

- a) **Junta de aclaración de bases**, los licitantes al elaborar sus propuestas, deberán considerar las nuevas cantidades de la prestación del servicio requeridos.
- b) **Presentación y Apertura de Propuestas**, “La Convocante” otorgará a los licitantes un plazo **no mayor a tres días hábiles**, a efecto que realicen los ajustes correspondientes en la parte económica de sus propuestas, considerando la nueva cantidad de la prestación del servicio requerido, **conforme al formato que “La Convocante” establecerá para tal efecto**.

Para este caso “La Convocante” recibirá las propuestas y quedarán bajo custodia de “La Convocante” para salvaguardar su confidencialidad, indicando el día y hora en que los licitantes deberán recibir el formato señalado, el cual reflejara la

cantidad de la prestación del servicio, precio unitario, monto total con y sin impuestos, originalmente propuestos, y las nuevas cantidades ajustadas de estos conceptos, asimismo se indicara la hora y fecha que se determinara para la continuación del acto de presentación y apertura de propuestas, por lo tanto se procederá a levantar el acta correspondiente en la que se hará constar lo antes señalado, se dará lectura a la misma y será firmada por todos los Servidores Públicos asistentes, así como por todos los licitantes.

“Cabe señalar que para dar continuidad del acto de presentación y apertura de propuestas únicamente se deberá presentar la propuesta económica que incluya el formato que considere la nueva cantidad de la prestación del servicio requerido”.

- c) **Fallo hasta antes de su emisión**, “La Convocante” proporcionará a los licitantes el formato y conceder **un plazo no mayor a tres días hábiles** para su presentación, sólo a aquellos licitantes que hubieren cumplido con los requisitos legales, técnicos y económicos, y se abstendrá de realizar el mejoramiento de precios, indicando el día y hora en que los proveedores licitantes recibirán el formato señalado, el cual reflejara la cantidad de la prestación del servicio, precio unitario, monto total con y sin impuestos, originalmente propuestos, y las nuevas cantidades ajustadas de estos conceptos, asimismo se indicara la hora y fecha que se determinara para la continuación del acto, por lo tanto se procederá a levantar el acta correspondiente en la que se hará constar lo antes señalado, se dará lectura a la misma y será firmada por todos los Servidores Públicos asistentes, así como por todos los licitantes.

4.7.- SEGUNDA ETAPA “RESULTADO DEL DICTAMEN Y EMISIÓN DE FALLO”

Con fundamento en el **Artículo 43 Fracción II de la L.A.D.F. y Artículo 41 Fracción III y Fracción IV del R.L.A.D.F.**, la segunda etapa, se llevará a cabo el día **23 de Abril de 2026**, a las **14:00 horas**, en el “Salón de Alcaldes”, ubicado en Av. División del Norte N° 1611, Col. Santa Cruz Atoyac, C.P. 03310, Alcaldía Benito Juárez, Ciudad de México.

Se iniciará con la comunicación del resultado del dictamen, quedando asentado en el acta que al efecto se levante, que a su vez estará debidamente fundada y motivada, y señalará detalladamente las propuestas que fueron desechadas y las que resultaron aceptadas, indicándose, el nombre del licitante ganador.

Por otra parte se informa a los licitantes que para este procedimiento, se estará a lo dispuesto en el **Artículo 43 Fracción II de la L.A.D.F.**, en el cual se indica que los licitantes podrán ofertar un precio más bajo por los servicios objeto de la licitación con la finalidad de ser adjudicados, respecto de la propuesta que originalmente haya resultado más benéfica para la Convocante y hasta que no sea presentada una mejor propuesta por algún otro licitantes a través del formato que para tal efecto se encuentra detallado en el Anexo VII el cual se realizara por partida única, en el que se indicará a los proveedores que cotizaron y no fueron descalificados para que puedan subastar indefinidamente la (s) partida única (s) de estas bases de licitación.

Debiendo observar los siguientes lineamientos de participación: Evitarán que los licitantes incurran en actos de desorden, falta de respeto y acuerdos entre si sobre los precios mejorados, evitar la comunicación entre los licitantes al momento de efectuar las propuestas, debiendo ser, invariablemente en el formato previamente establecido.

Asimismo, se precisa a los licitantes que lo señalado en el punto anterior se podrá efectuar, siempre y cuando en el acto correspondiente se encuentre presente la persona que cuente con poderes de representación de la persona física o moral licitante, lo que deberá ser acreditado en el mismo acto.

Para las personas físicas o morales donde la persona que asista sea el apoderado o representante legal, deberá presentar en original y copia poder notarial y/o acta constitutiva e identificación oficial, para el caso que se presente la persona física (propietario) deberá presentar en original y copia acta de nacimiento e identificación oficial, los originales serán devueltos una vez cotejados. **CABE SEÑALAR QUE ANTE LA FALTA DE ESTOS DOCUMENTOS NO PODRAN EJERCER SU DERECHO A SUBASTAR INDEFINIDAMENTE.**

SUBASTA DESCENDENTE INDEFINIDA

4.7.1.- EXPOSICIÓN DE FINES

El órgano político-administrativo en Benito Juárez, en estricto apego a los criterios de economía eficaz, eficiencia, imparcialidad, sustentabilidad, honradez y óptima utilización de los recursos, con el propósito de obtener las mejores condiciones de oferta, oportunidad, precio, calidad, financiamiento y demás circunstancias pertinentes en los procedimientos; en cumplimiento a los "Lineamientos generales para la presentación de precios más bajos para los servicios objeto del procedimiento licitatorio", dotando de transparencia y legalidad la etapa de presentación de precios más bajos (subasta descendente indefinida), los proveedores que hayan cumplido satisfactoriamente con la totalidad de los requisitos legales administrativos, técnicos y económicos, establecidos en las bases concursales, podrán ofertar un precio más bajo, en beneficio de la convocante, mediante el formato de subasta descendente indefinida, mismo que será proporcionado en dicho acto.

Cabe señalar que no bastara haber ofertado el precio más bajo entre los licitantes, ya que, si este no es conveniente para "La Convocante", no será adjudicado, de conformidad con el artículo 51 de la L.A.D.F.

4.7.2.- PROCEDIMIENTO PARA LA SUBASTA DESCENDENTE INDEFINIDA

Dentro del evento de la segunda etapa "resultado del dictamen y emisión de fallo" se llevará a cabo el procedimiento de subasta descendente indefinida conforme a lo siguiente:

Una vez leído el resultado de los dictámenes de la documentación legal y administrativa, propuesta técnica y económica se procederá a dar a conocer mediante el formato de subasta indefinida el costo más bajo por partida única, ofertado por los licitantes que si cumplieron con la totalidad de los requisitos solicitados en las bases concursales, para que los proveedores licitantes tengan la información mínima necesaria a efecto de estar en posibilidad de proponer sus precios descendentes.

Una vez dado a conocer el contenido de los dictámenes y haber indicado el precio más bajo ofertado por los licitantes que cumplieron en la partida única con todos los requisitos de las bases, se llevará a cabo la segunda junta pública para lo cual se solicita a los proveedores licitantes que proporcionen su oferta más baja debido a la naturaleza del proceso licitatorio, a fin de que se pueda analizar la toma de decisiones en cuanto a precios de su propuesta, se sugiere que los licitantes que participen en el procedimiento del acto de fallo, cuenten con la información y los elementos, que les permitan tomar decisiones durante el mismo, para lo cual se iniciara la primera ronda indefinida.

4.7.3.- SEGUNDA JUNTA PÚBLICA SUBASTA DESCENDENTE PRIMERA RONDA INDEFINIDA

“La Convocante”, verificará la acreditación de facultades de cada uno de los licitantes presentes que cumplieron con la totalidad de los requisitos solicitados en las bases concursales, de conformidad con lo señalado en el numeral 4.6 sexto párrafo.

Una vez acreditadas las facultades iniciará la subasta indefinida por partida única en el cual los proveedores licitantes podrán mejorar su costo mediante el formato de subasta indefinida, hasta que no sea presentada una mejor propuesta por algún otro licitante.

“La Convocante” plasmará dichos costos en el mismo formato del Anexo VII de las bases, actualizado con los precios subastados por los licitantes.

Una vez dado a conocer el resultado de la subasta de la primera ronda indefinida a través de los formatos de subasta indefinida a los proveedores se les concederá un tiempo máximo de 5 minutos, a fin de que puedan analizar su toma de decisiones en cuanto a precios descendentes en términos porcentuales de su propuesta.

4.7.4.- SUBASTA DESCENDENTE SEGUNDA RONDA INDEFINIDA

Iniciará la subasta de la segunda ronda indefinida por partida única en el cual los proveedores licitantes podrán mejorar su costo mediante el formato de subasta indefinida hasta que no sea presentada una mejor propuesta por algún otro licitante.

“La Convocante” plasmará dichos costos en el mismo formato del Anexo VII de las bases, actualizado con los precios subastados por los licitantes, por lo anterior llevará a cabo un análisis de los precios finales para poder emitir el fallo respectivo.

Una vez recibida la última oferta económica del mejor costo, para “La Convocante”, se determinará al licitante que haya ofertado el precio más bajo por los servicios requeridos, y en consecuencia haya resultado adjudicado.

Terminado el acto, se dará copia fotostática del acta a cada uno de los asistentes, en caso de no asistir, podrán acudir a la Unidad Departamental de Adquisiciones de la Subdirección de Recursos Materiales, ubicada en Av. División del Norte No. 1611, 1er. Piso, Col. Santa Cruz Atoyac, C.P. 03310, Ciudad de México, para que se les entregue una copia del acta respectiva.

La omisión de la firma de los licitantes no invalidará el contenido y efectos del Acta.

4.8.- TIPO DE ADJUDICACIÓN

El fallo de esta licitación se adjudicará por partida única y se hará con base en aquella propuesta que garantice satisfactoriamente el cumplimiento de las obligaciones respectivas, reúna las mejores condiciones y haya presentado el precio más bajo; de conformidad con lo señalado en el Artículo 49 de la L.A.D.F.

5.- GARANTÍAS

5.1.- PARA GARANTIZAR EL SOSTENIMIENTO DE LAS PROPUESTAS

Con fundamento en el **Artículo 73 fracción I de la L.A.D.F.** los licitantes deberán garantizar el sostenimiento de sus propuestas económicas, conforme a lo establecido en el **Artículo 75 Bis de la L.A.D.F. y Artículo 360 del Código Fiscal de la Ciudad de México**, mediante cheque de caja librado con cargo a cualquier institución bancaria de esta localidad, cheque certificado, billete de depósito o fianza expedida por institución autorizada, por un importe **del 5% (cinco por ciento) del monto máximo del numeral 1.2, sin considerar el Impuesto al Valor Agregado, a nombre de la "Secretaría de Administración y Finanzas de la Ciudad de México."**

En caso de que los licitantes opten por presentar fianza para garantizar la seriedad de su propuesta, la póliza de fianza deberá contener las cláusulas que la Ley de Instituciones de Seguros y Fianzas establezca y los requisitos básicos conforme al **Anexo "A"**

5.2.- PARA GARANTIZAR EL CUMPLIMIENTO DEL CONTRATO

El licitante ganador deberá garantizar el cumplimiento del contrato, conforme a lo establecido en el **Artículo 73 fracción III, Artículo 75 y Artículo 75 bis de la L.A.D.F. y Artículo 360 del Código Fiscal de la Ciudad de México**, mediante cheque de caja librado con cargo a cualquier institución bancaria de esta localidad, cheque certificado, billete de depósito o fianza expedida por institución autorizada, por un importe del **10% (diez por ciento) del total del contrato**, sin considerar el Impuesto al Valor Agregado, a nombre de la **"Secretaría de Administración y Finanzas de la Ciudad de México"**, la cual deberá entregar en la Unidad Departamental de Adquisiciones de la Subdirección de Recursos Materiales, ubicada en Av. División del Norte N° 1611, Col. Santa Cruz Atoyac, C.P. 03310, Alcaldía Benito Juárez, Ciudad de México, el día de la firma del contrato.

La Póliza de Fianza deberá contener las cláusulas que la Ley de Instituciones de Seguros y Fianzas y los requisitos básicos conforme al **Anexo "B"**

5.3.- LIBERACIÓN DE GARANTÍA

Al licitante ganador le será devuelta la garantía correspondiente al sostenimiento de la propuesta económica, al hacer entrega de la garantía de cumplimiento del contrato. A los demás participantes se les devolverá a los 15 (quince) días hábiles **una vez solicitado por escrito**, de conformidad con lo señalado por el **artículo 73 de la Ley de Adquisiciones para el Distrito Federal**.

5.4.- APLICACIÓN DE LA GARANTÍA DE SOSTENIMIENTO DE LAS PROPUESTAS

Se hará efectiva cuando se presente alguno de los casos siguientes:

- A. Cuando el licitante ganador no sostenga su propuesta.
- B. Cuando alguno de los licitantes retire su propuesta antes de la comunicación del fallo.



- C. Cuando él licitante ganador no firme el contrato, dentro del término establecido, en el que se le hubiere comunicado que resultó ganador, de conformidad con el **Artículo 59 de la L.A.D.F.**

5.5.- APLICACIÓN DE LA GARANTÍA DE CUMPLIMIENTO DEL CONTRATO

Se hará efectiva la garantía de cumplimiento, cuando se presente cualquiera de los casos siguientes:

- A) Cuando el servicio no se hubiese prestado.
- B) Cuando no se cumplan con los parámetros de calidad convenidos en el contrato, conforme a la propuesta presentada.
- C) Cuando se rescinda el contrato, porque hubiese transcurrido el plazo adicional que se conceda al proveedor ganador, para corregir las causas del rechazo y no las haya realizado.

Asimismo, con independencia de la aplicación de la Pena Convencional a que haya lugar, se hará efectiva la garantía cumplimiento de la obligación contraída, cuando el proveedor ganador no cumpla cualquiera de sus obligaciones contractuales establecidas por causas imputables al mismo, teniendo **“La Convocante”** la facultad de rescindir total o parcialmente el contrato.

Además de lo anteriormente mencionado, serán aplicables las distintas sanciones que se estipulen en las disposiciones legales vigentes en la materia.

5.6.- RESPONSABILIDAD CIVIL POR DAÑOS A TERCEROS

El licitante adjudicado con la obligación que se derive de la presente Licitación, al momento de la firma de la misma, deberá mostrar y hacer entrega a **“La Convocante”** evidencia de que cuenta con Póliza de Seguro que ampare la Responsabilidad Civil por Daños a Terceros, a fin de dar atención a los incidentes que puedan presentarse con motivo de la prestación del servicio en las instalaciones pertenecientes a **“La Convocante”** excluyendo de responsabilidad a la misma, y sin que dicha circunstancia faculte al licitante para reclamar ningún tipo de pago por ese concepto.

5.7.- RELACIÓN LABORAL

El licitante que resulte adjudicado tendrá la calidad de patrón, respecto al personal que utilice para la prestación del servicio objeto de la presente Licitación y teniendo conocimiento pleno de las disposiciones de la Ley Federal del Trabajo y demás ordenamientos en materia de Trabajo y Seguridad Social, por lo que **“La Convocante”** no podrá considerarse patrón solidario o sustituto de ninguna de las obligaciones y responsabilidades que el proveedor tenga con respecto a sus trabajadores.

5.8.- PATENTES, MARCAS Y DERECHOS DE AUTOR

El licitante que resulte adjudicado asumirá la responsabilidad total en caso de que el servicio objeto de este procedimiento, se infrinjan leyes, normas y reglamentos relacionados con patentes, marcas, derechos de autor u otros derechos exclusivos durante la vigencia del contrato, sin responsabilidad para el Gobierno de la Ciudad de México ni para “La Convocante”; ésta última notificará por escrito al proveedor cualquier reclamo o requerimiento que conozca sobre el particular.

6.- FIRMA DEL CONTRATO

A fin de cumplir con lo dispuesto en el **Artículo 59, primer párrafo de la L.A.D.F.**, el o los representantes legales de los licitantes ganadores deberán presentarse a suscribir el contrato dentro de los 15 (quince) días hábiles posteriores a la notificación del fallo, en horario 9:00 A 14:00 y de 17:00 a 19:00 hrs., en la Unidad Departamental de Adquisiciones, ubicada en Av. División del Norte N° 1611, Col. Santa Cruz Atoyac, C.P. 03310, Alcaldía Benito Juárez, Ciudad de México.

7.- MODIFICACIONES AL CONTRATO

El Gobierno de la Ciudad de México por conducto de la Alcaldía Benito Juárez a través de la Dirección General de Administración, Finanzas y Obras con fundamento en el **Artículo 65, primer párrafo de la L.A.D.F.**, podrá incrementar el contrato que se derive de esta licitación sin tener que recurrir a la celebración de una nueva, siempre y cuando el precio y demás condiciones de los servicios sea igual al inicialmente pactado y el monto total de las modificaciones no rebasen en su conjunto el 25% (veinticinco por ciento) del valor total del contrato.

Con apego en lo establecido en el **Artículo 67 de la L.A.D.F.**, cualquier modificación al contrato deberá constar por escrito.

8.- ASPECTOS ECONÓMICOS A CONSIDERARSE

8.1- PRECIOS

De conformidad con lo señalado en el **Artículo 62 L.A.D.F.**, los precios de cotización que presenten los licitantes en sus propuestas económicas serán fijos, hasta que se concluya la relación contractual, con las siguientes características:

- A. Precios cotizados en moneda nacional.
- B. Precios firmes e incondicionales durante la vigencia del contrato.
- C. Se cotizará precio unitario por partida única
- D. Subtotal de la oferta
- E. Impuesto al Valor Agregado
- F. Importe total de la oferta

8.2.- CONDICIONES DE PAGO

Con fundamento en el **Artículo 64 de la L.A.D.F.**, los pagos se efectuarán por mes vencido de conformidad con la suficiencia presupuestal autorizada, contados a partir de la fecha de aceptación de la factura debidamente requisitada; una vez que fueron proporcionados los servicios a entera satisfacción de la Convocante, deberán presentar formato para **“Depósito Interbancario en Cuenta de Cheques de Proveedores”** debidamente formulado. Las facturas para pago deberán presentarse previamente en el área o áreas señaladas en el numeral 4.4. Inciso “A” de las presentes bases, para su revisión y validación y posteriormente a la caja de la Dirección de Finanzas.

Las facturas deberán presentarse para su pago con el **Impuesto al Valor Agregado desglosado** y deberá venir a nombre del Gobierno de la Ciudad de México, Avenida Fray Servando Teresa de Mier N° 77, Colonia Centro (Área 1), Ciudad de México, Alcaldía Cuauhtémoc, C.P. 06000, con Registro Federal de Contribuyentes GDF-971205-4NA.

En caso de que él proveedor no presente en el tiempo señalado la documentación requerida para el trámite de pago, la fecha del mismo se prolongará el mismo número de días que dure el retraso.

En caso de haberse realizado pagos en exceso al proveedor, este deberá reintegrar el monto recibido, más los intereses correspondientes.

8.3.- OTORGAMIENTO DE ANTICIPO

Queda establecido por la convocante que no será otorgado ningún anticipo.

8.4.- IMPUESTOS Y DERECHOS

Los impuestos y derechos que procedan con motivo de la prestación de servicios objeto de esta licitación serán pagados por el licitante ganador, a excepción del pago del Impuesto al Valor Agregado, el cual será cubierto por la Alcaldía Benito Juárez, en los términos que señalen los ordenamientos fiscales.

9.- SANCIONES

9.1.- PENA CONVENCIONAL

Con fundamento en los artículos 42 y 69 de la Ley de Adquisiciones para el Distrito Federal, en los artículos 57 y 58 de su Reglamento y en lo dispuesto en el punto 5.13.1 de la Circular Uno 2024, **“La Convocante”** aplicará al proveedor penas convencionales por el retraso en la prestación del servicio a razón del 1% (uno por ciento) del importe total neto de la prestación del servicio no prestado oportunamente, por cada día natural que transcurra de retraso, las que no excederán del importe de la garantía de cumplimiento del contrato. Transcurrido ese plazo la **Dirección General de Administración, Finanzas y Obras de la Alcaldía Benito Juárez**, levantará acta en la que hará constar el incumplimiento en el que incurrió el licitante ganador, se rescindirá el contrato correspondiente y se hará efectiva la garantía de cumplimiento.

El importe de las penas convencionales se deducirá de la facturación correspondiente sin considerar el Impuesto al Valor Agregado, por lo que, **“La Convocante”** no aceptará pagos en especie.



Independientemente de las sanciones mencionadas, el incumplimiento establecido en estas bases dará lugar a que el Gobierno de la Ciudad de México, demande las sanciones de orden civil, penal, económico y administrativo que procedan.

9.2.- PROCEDIMIENTO PARA LA APLICACIÓN DE SANCIONES

- A) Se comunicará por escrito al licitante infractor de los hechos para que, dentro del término que para tal efecto se señale y que no podrá ser mayor de 10 (diez) días hábiles, exponga lo que a su derecho convenga y aporte las pruebas que estime pertinentes.
- B) Transcurrido el término a que se refiere la fracción anterior se resolverá considerando los argumentos y pruebas que se hubiesen hecho valer.
- C) La resolución será debidamente fundada, motivada y se comunicará por escrito al proveedor.

10.- RESCISIONES

10.1.- RESCISIÓN DEL CONTRATO

La Dirección General de Administración, Finanzas y Obras de la Alcaldía Benito Juárez, podrá rescindir el contrato en los siguientes casos:

- A) Cuando el licitante ganador no firme el contrato derivado de esta licitación dentro del plazo establecido en el numeral 6. de las bases.
- B) Cuando al licitante ganador se le hubiera aplicado la sanción por incumplimiento en los parámetros de calidad convenidos y reincidiera.
- C) Cuando el licitante ganador modifique las características de los servicios objeto de esta licitación.
- D) Cuando el licitante ganador se ubique en alguno de los supuestos establecidos en el **Artículo 39 de la L.A.D.F.**
- E) Cuando la autoridad competente declare el estado de quiebra o huelga del proveedor.

11.- CONSIDERACIONES GENERALES

NINGUNA DE LAS CONDICIONES CONTENIDAS EN ESTAS BASES DE LICITACIÓN, ASÍ COMO LAS PROPUESAS PRESENTADAS POR LOS LICITANTES PODRÁN SER NEGOCIADAS.



11.1.- TERMINACIÓN ANTICIPADA

De conformidad con el **Artículo 42, séptimo párrafo de la L.A.D.F.**, la Convocante podrá dar por terminado anticipadamente el contrato, cuando concurren razones de interés público o general, por caso fortuito o causa de fuerza mayor debidamente justificadas.

El proveedor ganador quedará obligado a responder de los defectos y vicios ocultos y deficiencia en la calidad de la prestación del servicio objeto de esta Licitación; así como de cualquier otra responsabilidad en que hubiere incurrido con motivo del contrato respectivo y con arreglo a lo dispuesto por el Código Civil del Distrito Federal de conformidad con lo dispuesto por el **Artículo 70 de la Ley de Adquisiciones para el Distrito Federal**.

11.2.- VICIOS OCULTOS

El licitante ganador quedará obligado a responder de los defectos y vicios ocultos y deficiencia en la calidad de los servicios objeto de esta licitación; así como de cualquier otra responsabilidad en que hubiere incurrido, en los términos señalados en el contrato respectivo y del Código Civil del Distrito Federal.

11.3.- CESIÓN DE DERECHOS Y OBLIGACIONES

Los derechos y obligaciones que se deriven del contrato objeto de esta licitación; no podrán cederse en forma parcial o total a favor de cualquier otra persona física o moral.

11.4.- DESCALIFICACIÓN DE LICITANTES

Se descalificará a los licitantes que no cumplan con lo establecido en estas bases o incurran en alguna de las siguientes situaciones:

- A. Los licitantes que por sí mismos a través de empresas que formen parte del mismo grupo empresarial elaboren dictámenes, peritajes o avalúos cuando se requiera dirimir controversias entre proveedores y la Alcaldía Benito Juárez.
- B. Aquellas personas físicas o morales, socios de personas morales o sus representantes, que formen parte de otros que se encuentren participando en el mismo procedimiento.
- C. En caso de que algún licitante no cumpla con los requisitos y especificaciones solicitadas en las bases de licitación o los que se deriven de la Junta de Aclaraciones.
- D. Se compruebe que tienen acuerdo con otro u otros licitantes para elevar los precios de los servicios que se licitan.
- E. En caso de no presentar la garantía relativa al sostenimiento de la propuesta.
- F. Cuando se compruebe que algún licitante se encuentre en alguno de los supuestos establecidos en el **Artículo 39 de la L.A.D.F.**

- G. El no presentar en un solo sobre o paquete la totalidad de su documentación, cerrado de manera inviolable de conformidad con el **Artículo 38 de la L.A.D.F.**

11.5.- SUSPENSIÓN TEMPORAL DE LA LICITACIÓN

Se podrá suspender la licitación, en forma temporal, cuando existan condiciones que constituyan un caso fortuito o de fuerza mayor, según el Código Civil para el Distrito Federal; con efecto de lo anterior, se avisará por escrito a los involucrados los motivos de la suspensión y se asentará dicha circunstancia en el Acta correspondiente a la etapa en donde se origine la causal que la motive.

Si desaparecen las causas que hubiesen motivado la suspensión temporal de la licitación, se reanudará la misma, previo aviso por escrito a todos los involucrados.

11.6.- DECLARACIÓN DESIERTA DE LA LICITACIÓN

Con fundamento en el **Artículo 51 de la L.A.D.F.**, se podrá declarar desierta la licitación en los siguientes casos:

- A. Cuando ningún licitante se presente a comprar las bases de licitación.
- B. Cuando ningún licitante se registre para participar en el Acto de Presentación y Apertura de Propuestas.
- C. Cuando ninguna de las propuestas presentadas cumpla con los requisitos establecidos en las bases de licitación.
- D. Cuando sus precios no fueren convenientes; previa investigación de mercado.

12.- INCONFORMIDADES

En contra de los actos y resoluciones de la convocante, ordenados o dictados con motivo de la aplicación de la **L.A.D.F.** y de las Normas Jurídicas que de ella emanen, las personas afectadas podrán interponer recurso de inconformidad, para lo cual cuentan con un término de 5 días hábiles, dicho recurso deberá ser presentado ante la Secretaría de la Contraloría General de la Ciudad de México, la que resolverá lo conducente, de conformidad con el **Artículo 33 fracción XXVII y 88 de la L.A.D.F.**

13.- CONTROVERSIAS

Las controversias que se susciten con motivo de la interpretación o aplicación de la **L.A.D.F.**, de estas bases o del contrato que se derive de este procedimiento, serán resueltas por los Tribunales competentes de la Ciudad de México, renunciando a cualquier otro fuero que pudiere corresponderles en razón de su domicilio presente, pasado o futuro que llegara a tener.

14.- SITUACIONES NO PREVISTAS EN ESTAS BASES

Cualquier situación que no haya sido prevista en las presentes bases, será resuelta por la Dirección General de Administración, Finanzas y Obras de la Alcaldía Benito Juárez.

Atentamente:

Mtro. Gerardo Clara Moctezuma
Director General de Administración,
Finanzas y Obras

Lic. Cinthia Kenya Camargo Aguiñiga
Directora de Recursos Materiales, Abastecimientos y
Servicios

C.P. José Antonio Chávez Esquivel
Subdirector de Recursos Materiales

C. Elizabeth Santiago Gómez
Jefa de la Unidad Departamental de Adquisiciones

**PROCEDIMIENTO DE LICITACIÓN PÚBLICA NACIONAL
 N° LPN-ABJ-DRMAS-001-2026
 SERVICIO DE ARRENDAMIENTO DE 40 VEHÍCULOS PICK-UP HÍBRIDAS DE PRIMER CONTACTO, EQUIPADAS
 Y BALIZADAS COMO PATRULLAS DE LA ALCALDÍA BENITO JUÁREZ**

ANEXO TÉCNICO I

S.S. 054 AREA: JEFATURA DE GABINETE

| PARTIDA | DESCRIPCIÓN DEL SERVICIO | CANT. | U/M |
|---------|---|-------|----------|
| ÚNICA | SERVICIO DE ARRENDAMIENTO DE 40 VEHÍCULOS PICK-UP HÍBRIDAS DE PRIMER CONTACTO, EQUIPADAS Y BALIZADAS COMO PATRULLAS | 1 | SERVICIO |

NOTA: LA PRESTACION DEL SERVICIO SERA A PARTIR DE LA FIRMA DEL CONTRATO Y HASTA EL 31 DE DICIEMBRE DE 2026.

ATENTAMENTE

NOMBRE Y FIRMA DEL REPRESENTANTE LEGAL
RAZÓN SOCIAL DE LA EMPRESA

PROCEDIMIENTO DE LICITACIÓN PÚBLICA NACIONAL
N° LPN-ABJ-DRMAS-001-2026
SERVICIO DE ARRENDAMIENTO DE 40 VEHÍCULOS PICK-UP HÍBRIDAS DE PRIMER CONTACTO, EQUIPADAS Y BALIZADAS COMO PATRULLAS DE LA ALCALDÍA BENITO JUÁREZ

FICHAS TÉCNICAS

SERVICIO DE ARRENDAMIENTO DE VEHÍCULOS PICK-UP HÍBRIDAS DE PRIMER CONTACTO, EQUIPADAS Y BALIZADAS TIPO PATRULLAS.

| Parámetros Básicos | | | | |
|--|---------------------------|---|---|---|
| Longitud (mm) | 5457 | Sistemas de asistencia de seguridad | Sistema de frenado inteligente | |
| Ancho (mm) | 1971 | | Asistencia de frenado hidráulico (HBA) ● ● | |
| Alto (mm) | 1925 | | Control de desaceleración del freno de estacionamiento (CDP) | |
| Distancia entre ejes (mm) | 3260 | | Sistema de control dinámico del vehículo (VDC) ● ● | |
| Distancia entre ejes delantero/trasero (mm) | 1660/1660 | | Distribución electrónica de la fuerza de frenado (EBD) ● ● | |
| Voladizo delantero/trasero (mm) | 927/1270 | | Sistema de control de arranque en pendiente (HHC) ● ● | |
| Potencia máxima del motor delantero (kW) | 170 | | Función de frenado de confort (CST) ● ● | |
| Torque máximo del motor delantero (N·m) | 310 | | Sistema de frenado regenerativo coordinado (CRBS) ● ● | |
| Potencia máxima del motor trasero (kW) | 150 | | Sistema de prevención de vuelco (RMI) ● ● | |
| Torque máximo del motor trasero (N·m) | 340 | | Control de descenso en pendientes (HDC) ● ● | |
| Tiempo de aceleración de 0 -100km/h (s) | 5.7 | | Sistema de control de tracción distribuida (DTCS) ● ● | |
| Sistema de transmisión | EHS | | Asistencia de conducción | Control de cruceo (CC) ● — |
| Tipo de tracción | AWD | | | Control de cruceo adaptativo (ACC) — ● |
| Distancia al suelo con carga máxima (mm) | 210 | | | Control de cruceo inteligente (ICC) — ● |
| Tipo de batería | LFP | Advertencia de colisión frontal (FCW) — ● | | |
| Capacidad de la batería (kW-h) | 29.58 | Advertencia de colisión trasera (RCW) — ● | | |
| Tiempo de carga (30%-80%) DC 40kW (min) ☉ | 20 | Advertencia de colisión trasera cruzada (RCTA) — ● | | |
| Velocidad máxima (km/h) | 160 | Frenado preventivo de colisión trasera cruzada (RCTB) — ● | | |
| Diámetro de giro mínimo (mm) | 13.5 | Advertencia de salida de carril (LDW) — ● | | |
| Ángulo de ataque (°) | 31 | Advertencia de cambio de carril por punto ciego (LCW) — ● | | |
| Ángulo de salida (°) | 19.3 | Asistencia de salida de carril de emergencia (ELKA) | | |
| Ángulo máximo de ascenso (°) | 30 | Control automático de luces altas (IHBC) | | |
| Carga útil (kg) | 2665 | Frenado de emergencia automático (AEB) | | |
| Masa máxima(kg) | 3500 | Radares de estacionamiento | | Radار de estacionamiento delantero 2 |
| Tamaño de la batea (mm) | 1520*1500*517 | | | Radار de estacionamiento delantero 4 |
| Asientos | 5 | Sistema de monitoreo de presión de neumáticos Sistema directo de monitoreo de presión de neumáticos | | |
| Capacidad de arrastre (kg) | 2500 | Bloqueo de puertas | Bloqueo automático de puertas sensible a la velocidad | |
| Consumo de combustible con bajo SOC (NEDC) (L/100km) 7.5 | | | Bloqueo de puertas con control remoto | |
| Configuración de Tren Motriz GL GS | | Bloqueo de seguridad infantil | Bloqueo de seguridad infantil mecánico | |
| Tipo de propulsión | Híbrido enchufable | Accesorios de seguridad | Triángulo reflejante de emergencia | |
| Modo de conducción | AWD inteligente | | Chaleco reflectante | |
| Capacidad de la batería (kW-h) | | | Enganche de remolque | |
| Autonomía 100% eléctrica(NEDC/km) ☉ 100 | | | Herramienta de extracción de birlos de llantas | |
| Autonomía combinada (NEDC/km) ☉ | | | Clip de extracción de cubierta de birlos de llantas | |
| Nueva Energía | | | Gato elevador | |
| Gestión de baterías | Enfriamiento directo | Asientos | | |
| | Calentamiento de membrana | Material del asiento | Asientos forrados en cuero sintético | |
| | Auto-calentamiento | Plegado del asiento | Asientos de segunda fila abatibles hacia abajo | |
| Estándar de carga-SAE J1772/CCS1 | ● ● | Asiento del | Asiento del conductor ajustable eléctricamente en 6 direcciones ● | |

| | | | | |
|---|--|--|---|--|
| Conector de carga Cargador Portátil AC ○ ○ | | conductor | ● | |
| Conexión de descarga del vehículo Carga reversible (VTOL) | | | Asiento del conductor con calefacción — ● | |
| Cable adaptador para descarga del vehículo (VTOL) ○ ○ | | | Asiento del conductor con ventilación — ● | |
| Exterior | | | Apoyacabezas ajustables en altura para el asiento del conductor ● ● | |
| Tipo de cuerpo | Cuerpo sin carga ● ● | Asiento del pasajero | Apoyacabezas ajustables manualmente para el asiento del conductor ● ● | |
| | Caja estándar ● ● | | Soporte lumbar ajustable eléctricamente en 4 direcciones — ● | |
| Rejilla de entrada de aire Rejilla frontal abierta ● ● | | | Asiento del pasajero con calefacción — ● | |
| Tipo de manija exterior Integrada ● ● | | | Asiento del pasajero con ventilación — ● | |
| Soporte del cofre Delantero resorte de gas ● ● | | | Apoyacabezas ajustable en altura para el asiento del pasajero ● | |
| Material del cofre Cofre de hierro ● ● | | | Apoyacabezas ajustables manualmente para el asiento del pasajero ● ● | |
| Estribo lateral exterior Estribos laterales fijos ● ● | | | Asientos de la segunda fila | Reposacabezas central para los asientos de la segunda fila ● ● |
| Barras porta equipajes Barras porta equipajes de aluminio ● ● | | | | Apoyacabezas ajustables en altura para los asientos de la segunda fila ● ● |
| Antena de aleta de tiburón ● ● | | | Anclajes para sillas de niños Anclajes para sillas de niños ISO-FIX ● ● | |
| Apertura de la caja de carga Apertura manual ● ● | | | Multimedia | |
| Ruedas Ruedas de aluminio bicolor ● ● | | Sistema de cabina inteligente | | |
| Tamaño del neumático 18 pulgadas ● ● | | Pantalla multimedia central (pulgadas) 12.8 ● ● | | |
| Neumático de repuesto Neumático de repuesto de tamaño completo ● ● | | Pantalla multimedia central Pantalla giratoria eléctrica ● ● | | |
| Ubicación del neumático de repuesto Bajo el chasis externo ● ● | | Sistema de navegación GPS en vehículo ● ● | | |
| Protección del chasis Protector inferior del chasis ● ● | | Conectividad de teléfono celular | CarPlay ● ● | |
| Interior | | | Android Auto ● ● | |
| Estilo del volante Volante de tres radios | | | | |
| Material del volante Cuero ● ● | | Asistente inteligente de comandos de voz en español Interacción de Voz de Doble Zona | | |
| Funciones del volante | Control de cruceo | Actualización Remota OTA ● ● | | |
| | Control de cruceo adaptativo — ● | Servicio en la Nube ● ● | | |
| | Botón de teléfono Bluetooth ● ● | Conexión de Red Compatible con Conexión de Red 4G ● ● | | |
| | Botón de reconocimiento de voz ● ● | Función de Karaoke ● ● | | |
| | Botón de control panel de instrumentos ● ● | Micrófono UHF | | |
| | Botón de imagen panorámica ● ● | Altavoces 8 altavoces ● ● | | |
| Formato del panel de instrumentos Indicador de cristal líquido LCD ● ● | | Audio Sonido Dirac ● ● | | |
| Tamaño del instrumento (pulgadas) 10.25 ● ● | | Puerto multimedia SD+USB ● ● | | |
| Material del panel de instrumentos Tablero de instrumentos con blister ● ● | | Luces | | |
| Estuche para gafas Estuche para gafas en el techo ● ● | | Faros | Faros Faros LED ● ● | |
| Carga inalámbrica de teléfono celular Cargador único frontal de 50W ● ● | | | Lámparas de posición delanteras con penetración ● ● | |
| Visera parasol Visera parasol del conductor con espejo de vanidad (iluminado) ● ● | | Ajuste de faros Ajuste manual de altura de los faros ● ● | | |
| Visera parasol del pasajero Visera parasol del pasajero con espejo de vanidad (iluminado) ● ● | | Luces antiniebla | Luces antiniebla delanteras (independientes) ● ● | |
| Headliner Techo revestimiento de tela gris ● ● | | | Luces antiniebla traseras ● ● | |
| Acabado del panel de la puerta | Paneles de puerta delanteros con material suave ● ● | Asistencia de iluminación | Luces de giro ● ● | |
| | Paneles de puerta traseros con material suave ● ● | | Encendido automático de luces ● ● | |
| | Inserto central con revestimiento de cuero sintético | | Luces de acompañamiento función de encendido anticipado/apagado retardado | |
| | Apoyabrazos de puerta con revestimiento suave ● ● | | Luces diurnas (LED) | |

| | | | |
|--|--|---|---|
| Bolsas de aire de cortina Cortinas de aire integradas delanteras y traseras ●● | | calefacción de aire acondicionado | Calor residual del motor ●● |
| Cinturones de seguridad delanteros | Cinturones de seguridad con pretensores y limitación de fuerza ●● | Configuraciones especiales | |
| | Cinturones de seguridad delanteros ajustables en altura ●● | Batea de Pick Up | Conector de energía en la batea de carga ●● |
| Cinturones de seguridad traseros | Cinturones de seguridad con pretensores y limitación de fuerza en la segunda fila ●● | | Luces de área de carga ●● |
| | Cinturones de seguridad traseros sin pretensión en el asiento central ●● | | Jaula antivuelco —● |
| Alarma de cinturón desabrochado | Alarma de cinturón desabrochado para el conductor ●● | | Caja de carga ●● |
| | Alarma de cinturón desabrochado para el pasajero ●● | Portón trasero Escalera retractil para acceso a la caja de carga ●● | |
| | Alarma de cinturón desabrochado en la segunda fila ●● | | |
| Asistencia visual | Imagen panorámica transparente ●● | Configuración de remolque Conector de energía para remolque ●● | |
| | Asistente de seguridad en puntos ciegos —● | | |
| | W HUD de gran tamaño (12 pulgadas) —● | | |

Nota:

Especificaciones actualizadas:

La autonomía (distancia que puede recorrer un vehículo sin parar para recargar) en la ficha técnica, depende de diferentes factores incluyendo, de manera enunciativa y no limitativa, capacidad de su batería, uso que se haga del motor, características del vehículo, estilo de conducción, condiciones de manejo, hábitos de manejo del usuario, condiciones climáticas y del camino, así como peso, tamaño y especificaciones técnicas del vehículo, entre otros.

Precio y autonomía podrán variar según versión del vehículo.

Este vehículo contiene los dispositivos de seguridad obligatorios de conformidad con la NOM-194-SE-2021.

Los colores de los vehículos entregados deberán de color blanco.

EQUIPAMIENTO PARA PATRULLA

QUE INCLUYE:

- ❖ **BARRA DE LUCES**
 MODELO ALLEGIANT (ROJO/AZUL) (PODRAN SER SIMILARES O EQUIVALENTES)
 CON LA SIGUIENTE CONFIGURACIÓN: MODULOS ESQUINEROS, MODULOS CALLEJONERA, MODULOS FRONTALES, MODULOS TRASEROS.
- ❖ **SIRENA ELECTRÓNICA TIPO HAND HELD CON CONTROLADOR DE LUCES**
 MODELO PF200H
 100/200 WATTS DE POTENCIA.
- ❖ **BOCINA CON DE 100 WATTS DE POTENCIA DE SALIDA**
 BRACKET METÁLICO PARA MONTAJE FRONTAL. MEDIDAS ALTO 5.5" (14CM) X ANCHO 5.9" (15CM) PROF 2.3" (5.8 CM)
 MODELO:ES-100 (OCULTA Y AL FRENTE DEL VEHÍCULO)
 HERRAJE DE SUJECIÓN DE BOCINA
- ❖ **MODULO DE SINCRONIZACIÓN EN ESCENA**
 MODELO: PFSYNC-1



- ❖ **SISTEMA DE LUCES DE LED PARA FAROS Y CALAVERAS**
MODELO CORNER LED 416912-W
- ❖ **SISTEMA DE LUCES ALERTAMIENTO FRONTAL**
MODELO. MPS62U}-RB
CUMPLE CON NORMAS SAE J845 CLASE 1, Y SAE J595 CLASS 1
- ❖ **PROTECTOR DESCARGA DE BATERÍA**
- ❖ **ROLL BAR TIPO PORTERÍA**
ROLL BAR DE 2 1/2", ATORNILLADO A LA BATEA DE UNA SOLA PIEZA (ROLADO EN FRIO) TUBO DE PROPIEDADES MECÁNICAS, EL TRAVESAÑO DEL ROLL BAR
- ❖ **BANCA CENTRAL CON RESPALDO**
ESTRUCTURA METÁLICA EN TUBULAR DE 1" CALIBRE 16. PUNTOS DE SUJECIÓN EN TUBULAR REDONDO DE 1" CALIBRE 16 Y PLACA DE 1/4", ASIENTO EN LAMINA CALIBRE 16 EN REDONDO DE 3/8" SECCIONADO CON CAPACIDAD PARA 8 DETENIDOS Y BISAGRAS PARA UTILIZARLA COMO CAJA DE HERRAMIENTAS. REFUERZOS EN TUBULAR REDONDO DE 15MM X 30MM. ENTRE OTROS
- ❖ **TUMBABURRO TIPO H**
CON DOS TRAVESAÑOS DE TUBO DE 2 1/2" CALIBRE 16 Y UN TRAVESAÑO CENTRAL EN TUBULAR REDONDO, Y CON ANCLAJES DE ACERO DE 1/4" REFORZADOS AL CHASIS CON TOPES DE PROTECCIÓN DE POLIPROPILENO DE ALTA DENSIDAD
- ❖ **SERVICIO DE BALIZADO**
ACORDE AL MANUAL INSTITUCIONAL PROPORCIONADO POR EL CLIENTE.
- ❖ **SERVICIO DE PINTURA A PUERTA CERRADA**
ACORDE AL MANUAL INSTITUCIONAL PROPORCIONADO POR EL CLIENTE.

BARRA DE LUCES ALLEGIANT. (PODRAN SER SIMILARES O EQUIVALENTES)

Dos colores, lineal y de bajo perfil. Fabricada con nuestra tecnología exclusiva de luces LED multicolor SpectraLux, Allegiant genera una capacidad de advertencia óptima y una impresionante función de proyección de luz con una barra de luces económica.

Con la tecnología de reflector LED Solaris Allegiant posee una advertencia continua fuera del eje. Solaris maximiza la fuente de luz LED para eliminar los puntos oscuros críticos y distribuir una cobertura de luz de 360 grados reales.

Allegiant incluye otras características, como instalación simple, opciones de color de la cúpula, etc.

DOS COLORES, BAJO PERFIL.

Del líder en tecnología de advertencia para emergencias.

TECNOLOGÍA LED MULTICOLOR SPECTRALUX. (PODRAN SER SIMILARES O EQUIVALENTES)

Tecnología LED multicolor SpectraLux ofrece la posibilidad de que una fuente de luz LED cambie de color. En cada módulo de la barra de luces, a través de patrones de parpadeo seleccionados por el usuario, las luces LED pueden cambiar entre ámbar, azul, rojo y blanco (hasta dos en cada módulo).



SPECTRALUX ILUMINA LA ESCENA En una posición de encendido permanente, y en modo completamente blanco, SpectraLux proporciona una impresionante proyección de luz para iluminar rápidamente una escena de emergencia.

SPECTRALUX ELIMINA LOS PUNTOS OSCUROS: Con SpectraLux, los patrones de advertencia de color rojo/azul cambian y se convierten en luces de detención y de callejón mientras están en un funcionamiento. Allegiant se puede configurar en modo de callejón estándar o de varias posiciones.



Callejón de varias posiciones



Callejón estándar

Hágase notar con la barra de luces Allegiant multicolor y de bajo perfil. La tecnología LED multicolor SpectraLux optimiza el rendimiento de las advertencias y proporciona funciones impresionantes a las luces de advertencia.



REFLECTOR LED SOLARIS (PODRAN SER SIMILARES O EQUIVALENTES) Fabricada con la tecnología de reflector LED Solaris, la barra de luces Allegiant está diseñada para aumentar en gran medida la advertencia fuera del eje y maximizar la fuente de luces

LED para eliminar los puntos oscuros y aumentar la visibilidad en la carretera.

ROC (RELIABLE ONBOARD CIRCUITRY)

La tecnología ROC minimiza los posibles puntos de falla en la barra de luces, ya que reemplaza cables, conectores y unidades con placas de circuito impreso para reducir el tiempo de reparación en cuanto a mano de obra, y aumenta el tiempo en la carretera del personal de policía.



FSJOIN

La programación se simplifica utilizando FSJoin con el controlador de luz/sirena Pathfinder. A través del software de la Red de Convergencia, se pueden programar múltiples dispositivos de advertencia para sincronizarlos con el fin de crear una solución de vehículo unificada.

OPCIONES DE COLOR DE LA CÚPULA

Allegiant está disponible con cúpulas rojas, azules, transparentes, grises, ámbar y negras.



INSTALACIÓN Y PROGRAMACIÓN SIMPLES

Para un máximo rendimiento, la Red de Convergencia de FS proporciona una instalación que solo debe enchufar para poder usarla. Con conexiones RJ45 estándar, Allegiant se puede programar fácilmente usando un controlador de luz y sirena Pathfinder. Mediante la programación del cabezal de control, el usuario puede personalizar el teclado para satisfacer sus necesidades.

También puede usarse un módulo de interfaz en serie con su controlador de luz existente para programar y usar las características y funciones de Allegiant.





COMPONENTES ADICIONALES DEL SISTEMA

VARIACIONES DE MODELOS

Se ofrece en longitudes de 45, 53, 61 y 70 pulgadas (114, 135, 155 y 178 cm).

GARANTÍA

Garantía de 5 años en los componentes LED.

OPCIÓN DE ATENUACIÓN

Cuando se activa, la función de atenuación reduce en gran medida la intensidad de salida de la luz. Existe un sensor opcional de atenuación automática disponible para Allegiant.

OPCIÓN SIGNALMASTER™

Allegiant está fabricada con la función SignalMaster™ para advertencia direccional.

PATAS DE MONTAJE

Para una mayor personalización de su vehículo, las opciones de montaje incluyen montaje en gancho, permanente, plano, plano para uso intensivo y patas de gancho de bajo perfil.

MODELOS:

12V, compatibles con la Red de Convergencia de FS e incluyen un montaje en gancho bajo.

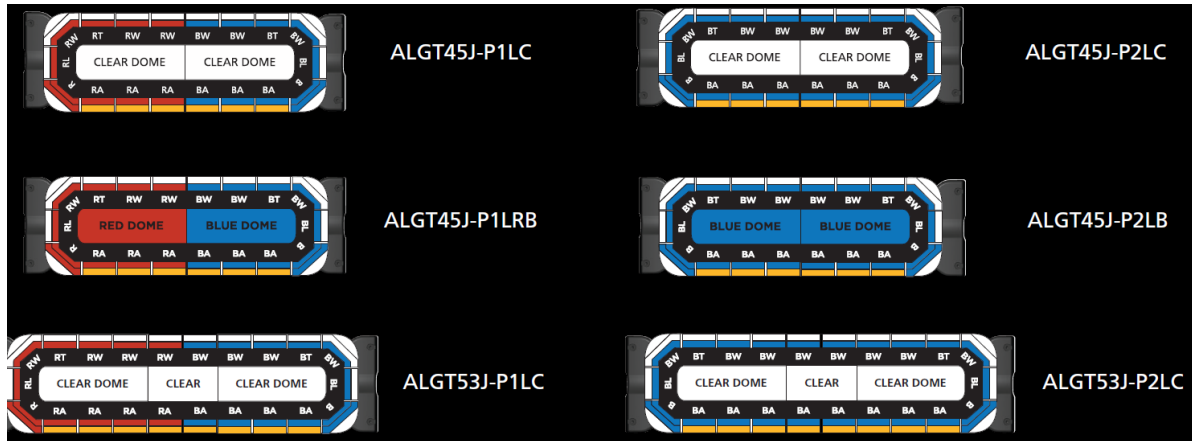

Cantidad de luces LED:

Posición Un solo color Dos colores

Reflector de 4"
 Reflector de 5"
 Esquina
 Callejón
 STT

- Cada posición puede ser de un solo color o dos colores.
- Posiciones S/T/T con un solo color.

Especificaciones:

| Modelo | Voltaje | Consumo de corriente (12 VCC) | Consumo de corriente (24 VCC) | Temperatura de funcionamiento |
|---------|-----------|-------------------------------|-------------------------------|-------------------------------|
| ALGT45J | 12/24 VCC | 9,0 A | 5 A | -40 °C a 80 °C |
| ALGT53J | 12/24 VCC | 11,0 A | 6 A | 40 °C a 80 °C |

Dimensiones (profundidad x largo x alto):

| Modelo | Profundidad | Longitud | Altura |
|---------|-------------------|--------------------|-----------------|
| ALGT45J | 11,2 in (28,4 cm) | 44,5 in (113,0 cm) | 2,0 in (5,1 cm) |
| ALGT53J | 11,2 in (28,4 cm) | 52,7 in (133,9 cm) | 2,0 in (5,1 cm) |

Peso de envío:

| Modelo | Peso* | Aprobaciones: |
|---------|-----------------|-------------------|
| ALGT45J | 23 lb (10,4 kg) | SAE J845, clase 1 |



BASES DE LA LICITACIÓN PÚBLICA NACIONAL N° LPN-ABJ-DRMAS-001-2026
 SERVICIO DE ARRENDAMIENTO DE 40 VEHÍCULOS PICK-UP HÍBRIDAS DE PRIMER CONTACTO,
 EQUIPADAS Y BALIZADAS COMO PATRULLAS DE LA ALCALDÍA BENITO JUÁREZ
 (DEFINITIVAS)

Av. División del Norte 1611 2do piso Col. Santa Cruz Atoyac C. P. 03310 Tel. 5589584000

ALGT53J 26,6 lb (12,1 kg) SAE J595, clase 1

*C patas de montaje estándareson Título 13 de la CCR, clase B IP65

PATHFINDER L CONTROLADOR DE SIRENA Y LUZ (PODRAN SER SIMILARES O EQUIVALENTES)

CARACTERÍSTICAS:



- Controlador de sirena y luz de 100/200W con megáfono y micrófono con cancelación de ruido
- Función de doble tono integrada cuando se usa con (2) altavoces
- Función integrada de despeje de tránsito Rumbler
- Integración opcional vehicular de FS/Integración de diagnóstico a bordo (OBDII)
- Función de temporizador programable
- Tonos de sirena, megáfono, retransmisión de radio y bocina de aire (Air Horn)
- Biblioteca de tonos de sirena seleccionables, incluidos los tonos SmartSiren®, Unitrol™, PA300 y Powercall
- Transferencia de sonido de la bocina y apagado al estacionarse
- Luces LED retroiluminados en la placa frontal de control que emulan el funcionamiento de advertencia direccional SignalMaster™
- Siete (7) entradas programables y doce (12) salidas de relé programables de estado sólido
- Software de configuración de la Red de Convergencia, que permite una personalización sencilla de los controles de sirena y luz
- Dos (2) puertos de la Red de Convergencia de FS
- Mensajes de voz estándares disponibles en inglés, español y francés canadiense para transmitir alertas Mensajes de voz personalizados disponibles por una tarifa adicional
- Garantía de cinco años

APROBACIONES:

- Cumple o excede los requisitos de la SAE, el Título 13 del CCR y la NFPA.

Pathfinder es un controlador de sirena y luz programable y compacto, disponible con controles autónomos, cabezales de control remotos de montaje en superficie o cabezal de control de mano. Pathfinder tiene muchas funciones, como la de despeje de tránsito Rumbler y la de doble tono, junto con la integración opcional vehicular de diagnóstico a bordo (OBDII, por sus siglas en inglés). Pathfinder es fácil de instalar e incorpora el software de configuración de la Red de Convergencia para ofrecer un alto nivel de funciones de control personalizables. El software de configuración de la Red de Convergencia está disponible para su descarga desde el sitio web, lo que facilita la programación de un vehículo, o una flota completa, desde su computadora portátil.



Características del controlador

Pathfinder brinda al usuario un control personalizado de la sirena, las luces de advertencia, las luces direccionales y otros accesorios. Pathfinder puede controlar las funciones direccionales SignalMaster en barras de luces, sistemas ILS y luces “alargadas” que son compatibles con la Red de Convergencia de FS y con SignalMaster trifilar de Latitud. Para una referencia visual práctica, Pathfinder emula el patrón de funcionamiento seleccionado de SignalMaster.

Todas las opciones del controlador cuentan con pulsadores que se pueden programar para activación, desactivación, funcionamiento momentáneo y diferentes estilos de parpadeo. El brillo de los pulsadores se puede atenuar o apagar para un funcionamiento sigiloso. Más de (100) etiquetas adhesivas, como callejón, seguro de pistola y aullido, permiten una mayor personalización del cabezal de control.

Características del controlador

Pathfinder brinda al usuario un control personalizado de la sirena, las luces de advertencia, las luces direccionales y otros accesorios. Pathfinder puede controlar las funciones direccionales SignalMaster en barras de luces, sistemas ILS y luces “alargadas” que son compatibles con la Red de Convergencia de FS y con SignalMaster trifilar de Latitud. Para una referencia visual práctica, Pathfinder emula el patrón de funcionamiento seleccionado de SignalMaster.

Todas las opciones del controlador cuentan con pulsadores que se pueden programar para activación, desactivación, funcionamiento momentáneo y diferentes estilos de parpadeo. El brillo de los pulsadores se puede atenuar o apagar para un funcionamiento sigiloso. Más de (100) etiquetas adhesivas, como callejón, seguro de pistola y aullido, permiten una mayor personalización del cabezal de control.

El color de los pulsadores se puede programar a través del software de configuración de la Red de Convergencia. Los modelos autónomos y remotos se pueden programar en dos colores (rojo/azul), mientras que los dispositivos de mano de 17 botones, 6 botones y 4 botones se pueden programar en nueve colores diferentes: rojo, azul, verde, cian, magenta, amarillo, blanco, púrpura y ámbar.

Controles autónomos y controlador remoto de montaje en superficie:

La placa frontal de control incluye un interruptor corredizo progresivo de cuatro posiciones, un interruptor giratorio de siete posiciones y nueve (9) pulsadores retroiluminados. El micrófono con cancelación de ruido que se incluye con el cabezal de control remoto utiliza un conector RJ11 para su conexión directa al cabezal de control, lo que elimina la necesidad de tender un cable de micrófono al amplificador. Para una mayor versatilidad, el amplificador ofrece, de manera opcional, un conector de micrófono jack de 1/4".



Luces LED indicadoras SignalMaster™



Controlador de mano

El controlador de mano cuenta con catorce (14) pulsadores retroiluminados, mientras que el diseño ergonómico brinda un control de volumen práctico y un botón Push-to-Talk (presione para hablar) en el lateral del controlador. También tiene un montaje magnético e incluye soportes para montaje giratorio o fijo. El micrófono está incluido en el cabezal de control, lo que elimina la necesidad de tender un cable de micrófono al amplificador. Para una mayor versatilidad, el amplificador ofrece, de manera opcional, un conector de micrófono jack de 1/4" (el micrófono jack de 1/4" y el kit de extensión remota se venden por separado).

Controlador de 17 botones

El controlador de 17 botones presenta un interruptor corredizo progresivo de cuatro posiciones y diecisiete (17) pulsadores retroiluminados. Como referencia visual, el cabezal de control emula el patrón de funcionamiento seleccionado de SignalMaster. El micrófono con cancelación de ruido incluido utiliza un conector RJ11 para conectarlo directamente al cabezal de control, lo que elimina la necesidad de tender un cable de micrófono al amplificador. Para una mayor versatilidad, el amplificador ofrece, de manera opcional, un conector de micrófono jack de 1/4" (el micrófono jack de 1/4" y el kit de extensión remoto se venden por separado).



Controlador de 4 botones

La placa frontal del controlador de cuatro botones incluye cuatro (4) pulsadores retroiluminados. Como referencia visual, el cabezal de control emula el patrón de funcionamiento seleccionado de SignalMaster. El micrófono con cancelación de ruido que se incluye con el modelo PF200S4 utiliza un conector jack de 1/4" que se conecta directamente al amplificador. Se incluye un kit de extensión remota.



Controlador de 6 botones

La placa frontal del controlador de seis botones incluye seis (6) pulsadores retroiluminados y un interruptor corredizo progresivo de cuatro posiciones. Como referencia visual, el cabezal de control emula el patrón de funcionamiento seleccionado de SignalMaster. El micrófono con cancelación de ruido que se incluye con el modelo PF200S6 utiliza un conector jack de 1/4" que se conecta directamente al amplificador. Se incluye un kit de extensión remota.



Características del amplificador

Los tonos de sirena predeterminados de Pathfinder incluyen Wail, Yelp, Priority, Manual/Peak-and-Hold, Hi-Lo, Powercall y Air Horn. Hay una biblioteca disponible con otros tonos de sirena seleccionables, incluidos los tonos de sirena, como Wail, Yelp, Futura, Hi-Lo, Ultra Hi-Lo, Alarm, Air Horn y Hetro. El megáfono, la retransmisión de radio y la bocina de aire (Air Horn) son funciones predeterminadas en Pathfinder. Pathfinder también incluye dos (2) puertos seriales para usar con los dispositivos de la Red de Convergencia de FS, como barras de luces o luces de advertencia direccionales, para una fácil instalación donde solo se deben enchufar para poder usarlas.

Otras características del amplificador incluyen la transferencia de sonido de la bocina (TAPII, temporizador o manos libres), estacionamiento, encendido y cuatro (4) entradas de uso general para apertura del maletero/puerta, seguro de pistola, alarmas de intrusión y monitoreo de sistemas de temperatura K9. La polaridad de cada entrada es programable, a excepción del encendido.

Función del temporizador

La función del temporizador integrada en Pathfinder detecta la activación/desactivación del encendido y permite la selección de varios ajustes de hora. Se pueden conectar varios dispositivos a las salidas del relé en el amplificador Pathfinder (como DVR, radios y cargadores de computadoras portátiles en el automóvil), y se proporciona un temporizador de secuenciación aleatoria de seguridad para minimizar la posibilidad de que se active esta función sin

autorización. La función del temporizador en Pathfinder permite al usuario final evitar el costo adicional de un temporizador externo por vehículo, al permitir que cada dispositivo se apague en un momento diferente, a diferencia de muchos temporizadores externos de un solo ajuste utilizados por los departamentos.

Función Rumbler integrada

Pathfinder cuenta con la función integrada de despeje de tránsito Rumbler. Esto permite que Pathfinder genere un tono Rumbler sin necesidad de un amplificador externo independiente. La función Rumbler precisa la compra de woofers Rumbler y un kit de montaje específico para el vehículo. La función de doble tono no se puede utilizar con la función Rumbler, a menos que se compre un RUMBLER-3 completo, que incluye el amplificador adicional.

- Pathfinder + un (1) altavoz de sirena de 100 W = un solo tono y megáfono estándar
- Pathfinder + dos (2) altavoces de sirena de 100 W = doble tono y megáfono estándar
- Pathfinder + un (1) altavoz de 100 W + uno (1) o dos (2) woofers Rumbler = un solo tono, Rumbler y megáfono optimizado
- Pathfinder + dos (2) altavoces de sirena de 100 W + kit RUMBLER-3 (incluye dos woofers) = Rumbler, sirena de doble tono y megáfono estándar (sonará un canal)
- Pathfinder + uno (1) o dos (2) woofers Rumbler + dos (2) altavoces de sirena de 100 W + MS4000 = doble tono, Rumbler y megáfono optimizado



Modelos de encendido permanente

Las luces exteriores están disponibles como modelos de encendido permanente para usar con la sirena Pathfinder. La combinación de los modelos de encendido permanente y la sirena Pathfinder permite que Pathfinder controle las luces alrededor del vehículo utilizando patrones de parpadeo en la sirena, sincronizando/alternando y atenuando los faros.



Integración vehicular de FS/Integración de diagnóstico a bordo (OBDII)

La integración vehicular de FS es una conexión con enchufe simple que utiliza el sistema de bus CAN existente para vehículos. La integración vehicular de FS utiliza un cable vehicular específico (se vende por separado) para integrarse sin problemas con el vehículo, lo que permite el control de la luz y la sirena con eventos del vehículo como puerta abierta, faros, freno, velocidad, estacionamiento, etc. El uso de la integración vehicular de FS elimina la



necesidad de cablear por separado ciertas opciones, como la transferencia de sonido de la bocina o el encendido.

Características del software de programación

El software de configuración de la Red de Convergencia está disponible para descargar desde el sitio web de FS, y se pueden crear configuraciones de sirena a través de una computadora portátil. Los programas configurados se pueden extraer, modificar y almacenar para facilitar el servicio y la reutilización. La Red de Convergencia de permite al usuario “conectar y usar”, simplemente conectando la sirena a la barra de luces del vehículo.

Pathfinder le brinda al usuario la función de clonar una flota completa de funciones de sirena. El usuario simplemente conecta Pathfinder a una PC y descarga las funciones del software programado a una unidad USB para descargarlas a cada sirena.

Módulo de expansión posterior

El módulo de expansión posterior EXPMOD-2 funciona con cualquier sirena Pathfinder y proporciona dieciséis (16) salidas intermitentes adicionales de 7,5 amperios y dos (2) salidas de control de 20 amperios. El módulo de expansión posterior hace que la instalación sea más rápida y fácil al brindar un control total de las luces de freno, traseras, de giro, de retroceso y de la tercera luz de freno de los fabricantes originales, sin utilizar accesorio de luces intermitentes. También se incluyen nueve (9) relés de corte de energía que permiten que los oficiales capacitados apaguen todas las luces posteriores para no ser detectados. El módulo de expansión posterior incluye tres (3) puertos seriales para usar con los dispositivos de la Red de convergencia de FS, como barra de luces o luces de advertencia direccionales, para una fácil instalación donde solo deben enchufar para poder usarlas. El módulo de expansión posterior está controlado por una sirena Pathfinder que se puede programar a través del software de configuración de la Red de Convergencia para ofrecer un alto nivel de funciones de control distribuidas y personalizables. Se puede usar hasta en 2 módulos de expansiones posteriores con una sirena Pathfinder, lo que ofrece un total de treinta y dos (32) salidas intermitentes de 7.5 amperios y cuatro (4) salidas de control de 20 amperios.

Módulo de expansión de 24 canales

El módulo de expansión de 24 canales EXPMOD24 funciona con cualquier sirena Pathfinder y proporciona 24 salidas intermitentes adicionales a un sistema Pathfinder. El módulo de expansión de 24 canales está controlado por una sirena Pathfinder que se puede programar a través del software de configuración de la Red de Convergencia para ofrecer un alto nivel de funciones de control distribuidas y personalizables. La corriente máxima de salida para cada relé también se puede configurar con el software de configuración de la Red de Convergencia. El módulo de expansión de 24 canales está encapsulado para ayudar a protegerlo de condiciones climáticas desfavorables, lo que lo vuelve ideal para el montaje debajo del capó. Se pueden usar hasta cuatro módulos de expansión de 24 canales con una sirena Pathfinder.

Módulo de distribución de energía

El módulo de distribución de energía PFPDM-1 proporciona energía eléctrica desde una fuente de alimentación principal. El módulo de distribución de energía hace que la instalación sea más rápida y sencilla y aumenta la confiabilidad debido a que tiene menos puntos de falla. En el caso de que un producto se quede sin alimentación, el módulo de distribución de energía cuenta con luces LED de diagnóstico que permitirán ubicar rápidamente el punto

de falla. El módulo de distribución de energía incluye cuatro (4) puertos seriales para usar con los dispositivos de la Red de Convergencia de FS, como barras de luces o luces de advertencia direccionales, para una fácil instalación donde solo se deben enchufar para poder usarlas. El módulo de distribución de energía también incluye cuatro (4) salidas programables que se pueden programar a través del software de la Red de Convergencia para ofrecer un alto nivel de funciones de control distribuidas y personalizables.

ESPECIFICACIONES

Voltaje de entrada: 12/24 VCC

Corriente eléctrica en espera: Menos de 0,1 amperios

Temperatura de funcionamiento: -40 °C a +80 °C

Especificaciones físicas del amplificador

Altura: 2,5 in (6,4 cm)

Ancho: 6,0 in (15,2 cm)

Profundidad: 7,0 in (17,8 cm)

Especificaciones físicas del cabezal de control

Altura: 2,5 in (6,4 cm), 2,5 in (6,4 cm), 6,0 in (15,2 cm), 3,2 in (8,3 cm), 2,8 in (7,1 cm), 1,6 in (4,1 cm)

Ancho: 6,0 in (15,2 cm), 6,0 in (15,2 cm), 2,5 in (6,4 cm), 6,8 in (17,3 cm), 2,6 in (6,6 cm), 3,5 in (8,9 cm)

Profundidad: 8,4 in (21,3 cm), 1,5 in (3,5 cm), 1,3 in (3,3 cm), 1,6 in (4,1 cm), 1,1 in (2,8 cm), 1,0 in (2,5 cm)

Peso de envío: 3,9 lb (1,8 kg).

Dimensiones del Pathfinder

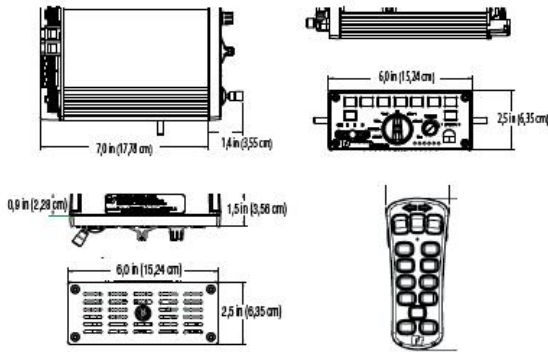

Vista superior del PF200

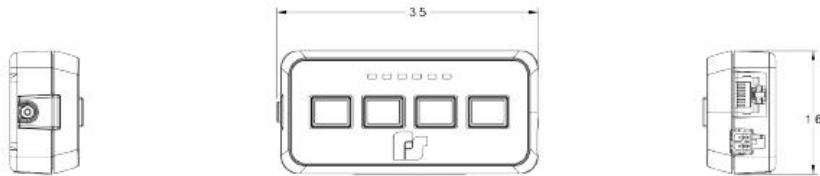

Controlador de 4 botones

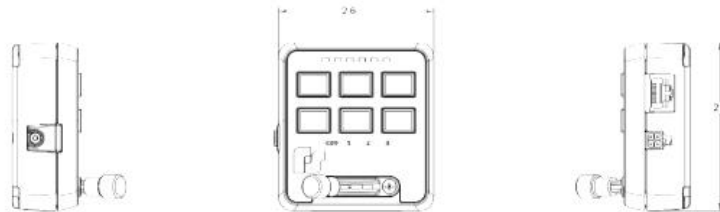

Controlador de 6 botones

ALTAVOZ

DynaMax/ES100C (PODRAN SER SIMILARES O EQUIVALENTES)

CARACTERÍSTICAS:

- Altavoz compacto, delgado y liviano de 100 W
- El controlador de neodimio ofrece una calidad de sonido superior
- Alojamiento de plástico compuesto resistente a la intemperie
- Compatible con todos los amplificadores de sirena electrónica (Corp.)
- Disponibilidad de soportes de montaje personalizados según el vehículo
- Garantía de dos años

Diseño elegante que se combina con un alto rendimiento

La forma delgada y el diseño liviano son ideales para la mayoría de los vehículos policiales, camiones de bomberos y aplicaciones de camiones de trabajo. El DynaMax /ES100C es un altavoz de 100 W diseñado para resistir las condiciones más extremas. Este altavoz cuenta con el controlador de neodimio (Corp.) para mejorar el rendimiento y la fiabilidad.

El alojamiento del DynaMax/ES100C está moldeado en plástico compuesto PET (tereftalato de polietileno) relleno con un 30 % de vidrio. Gracias a su alta resistencia, este material compuesto soporta agentes químicos y mantiene su rigidez en condiciones de alta temperatura.

Están disponibles una variedad de soportes de montaje específicos para vehículos DynaMax/ES100C para facilitar la instalación.

APROBACIONES:

Cumple con las especificaciones SAE J1849 y Título 13 del CCR cuando se combina con un amplificador y sirena electrónica de Clase A (Corp.)

ESPECIFICACIONES:

ALIMENTACIÓN 100W

MATERIAL DEL ALOJAMIENTO PLASTICO COMPUESTO (PET CON 30% DE FIBRA DE VIDRIO)

TEMPERATURA DE FUNCIONAMIENTO -40 A + 80 °C I-40 A +176 F)

TENSION DE ENTRADA 32 Vrms

ESPECIFICACIONES FISICAS

LONGITUD: 14,9 cm (5,9 in)

ANCHO: 5,8 cm (2,3 in)

ALTURA: 13,9 cm (5,5 in)

PESO DE ENVÍO

SOLO ALTAVOZ: 2,3 kg (5,0 lb) / 2,4 kg (5,3 lb)





2) altavoces ES100 montados detrás de la barra central del paragolpes DFC en Ford Police Interceptor Utility

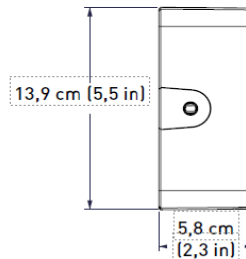
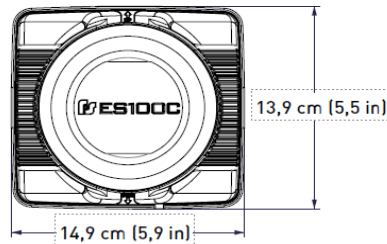



LUCES DE PERÍMETRO

MicroPulse Ultra (PODRAN SER SIMILARES O EQUIVALENTES)

CARACTERÍSTICAS

- Luz de advertencia perimetral de perfil ultrabajo disponible en tres tamaños
- Modelos de un solo color,
- dos colores y tres colores
- (25) patrones de destello
- Multi-tensión, 12/24 Vcc
- Compatible con diversas aplicaciones de montaje tanto en el interior como en el exterior.
- Incluye bisel negro estándar,
- con opción de bisel cromado o blanco.
- Garantía de cinco años

Luz de advertencia ultrafina y altamente eficaz

Los modelos MicroPulse Ultra cuentan con un diseño de bajo perfil que ofrece una mayor variedad de opciones de montaje, adecuadas tanto para aplicaciones externas como internas. El avanzado cabezal de luz LED de alta potencia puede programarse para operar de manera independiente o sincronizarse con múltiples cabezales de luz. Los patrones de destello incorporados permiten que varias luces perimetrales del vehículo se sincronicen en el mismo patrón o en secuencia opuesta.

APROBACIONES

- SAE J595, clase 1 (ámbar, azul, rojo, blanco)
- SAE J845, clase 1 (ámbar, azul, rojo, blanco)*
- NFPA 1901**
- Título 13 del CCR**
- GSA KKK-A-1822**
- R65**
- IP67

* Los modelos con lente ahumada cumplen con la norma SAE J845, clase 2 (azul, rojo y blanco).

** Los patrones de destello que cumplen con estas especificaciones se indican en el manual de instrucciones.

MicroPulse Ultra tiene solo 0,4 pulgadas de grosor



Se ha desarrollado para soportar las condiciones más extremas

La lente del MicroPulse Ultra está fabricada con policarbonato resistente a los rayos UV para ofrecer protección en condiciones extremas. Los modelos incluyen un alojamiento completamente encapsulado e impermeable, que actúa como una barrera contra la humedad y la condensación. Todas las luces perimetrales MicroPulse Ultra cuentan con la garantía de cinco años.

Una solución versátil para cualquier tipo de aplicación de luces de advertencia

El MicroPulse Ultra está disponible en combinaciones de uno, dos o tres colores, incluyendo ámbar, azul, verde, rojo y blanco. Los modelos incluyen un bisel negro, con opciones en cromo o blanco.

Las luces MicroPulse Ultra están disponibles con una lente transparente o ahumada para vehículos sin distintivos. Los kits de montaje adhesivo (se venden por separado) permiten instalar las cabezas de luz.

Los modelos MicroPulse Ultra son compatibles con FSJoin. FSJoin es una función de compatibilidad de programación en las barras de luces y luces de advertencia exteriores o interiores, que trabajan en conjunto con una sirena o controlador de la Red de Convergencia. Al usar productos FSJoin, el controlador de la sirena/luz de la Red de Convergencia controla todos los patrones de destello de las luces de advertencia del vehículo, la función de atenuación y la sincronización o alternancia de las cabezas de luz.

Compatibles con FSLink.

Cuentan con FSLink, una tecnología de software integrada que incorpora un conjunto compartido de patrones de destello en las luces perimetrales LED, luces interiores, mini-barras de luces y balizas. Este software de patrones de destello compartido permite que los diferentes productos se conecten, se configuren en un patrón común y luego se sincronicen para destellar simultánea o alternativamente

Diagrama de cableado



| CABLE | MODO DE DESTELLADOR INTERNO |
|--------|---|
| ROJO | A +Vcc para el modo 1 |
| BLANCO | A +Vcc para el modo 2 |
| MARRÓN | A +Vcc para el modo 3 |
| VERDE | +Vcc para programación de sincronización/FSLink |
| NEGRO | A conexión a tierra del chasis |

Los productos FSLink incluyen (5) cables de programación.

Las funciones de los cables son iguales en todos los productos FSLink, lo que facilita la programación.

Funciones de programación

- (3) Modos de programación
- (3) Configuraciones de brillo (completo, atenuado y cruce)
- Selección de color de destello

El modelo MPS3U puede funcionar como luz de un solo color o de dos colores. Los modelos MPS6U/MPS12U pueden operar como luz de uno, dos o tres colores.

- Selección de orden de color
- Selección de destello dividido

MPS3U = destello completo

MPS6U = destello completo e izquierda/derecha

MPS12U = destello completo, izquierda/derecha, arriba/abajo y en cruz



MPS123U con destello completo



MPS123U izquierda/derecha



MPS123U arriba/abajo



MPS123U en cruz

ESPECIFICACIONES

| | MPS3U | MPS6U | MPS12U |
|--------------------------------------|-------|------------------------------|--------|
| TENSIÓN | | 12/24 Vcc | |
| CONSUMO DE CORRIENTE A 12 VCC | 0,4 A | 0,8 A | 1,5 A |
| CONSUMO DE CORRIENTE A 24 VCC | 0,2 A | 0,4 A | 0,8 A |
| VELOCIDAD DE DESTELLO DE 50% | | | |
| TEMPERATURA DE FUNCIONAMIENTO | | -40 a +80 °C (-40 a +176 °F) | |

ESPECIFICACIONES FÍSICAS

| | | | |
|----------------------|------------------|------------------|------------------|
| LONGITUD | 8,8 cm (3,5 in) | 13,2 cm (5,2 in) | 13,5 cm (5,3 in) |
| ANCHO | 1,0 cm (0,4 in) | 1,0 cm (0,4 in) | 1,0 cm (0,4 in) |
| ALTURA | 3,3 cm (1,3 in) | 3,3 cm (1,3 in) | 4,8 cm (1,9 in) |
| PESO DE ENVÍO | 0,05 kg (0,1 lb) | 0,05 kg (0,1 lb) | 0,1 kg (0,2 lb) |



BASES DE LA LICITACIÓN PÚBLICA NACIONAL N° LPN-ABJ-DRMAS-001-2026
 SERVICIO DE ARRENDAMIENTO DE 40 VEHÍCULOS PICK-UP HÍBRIDAS DE PRIMER CONTACTO,
 EQUIPADAS Y BALIZADAS COMO PATRULLAS DE LA ALCALDÍA BENITO JUÁREZ
 (DEFINITIVAS)

Av. División del Norte 1611 2do piso Col. Santa Cruz Atoyac C. P. 03310 Tel. 5589584000

LUZ DE ADVERTENCIA PERIMETRAL

**SERIE 416900 LED DE ESQUINA (PODRAN SER SIMILARES O EQUIVALENTES)
 MONTAJE EXTERIOR/**

- Luz de advertencia perimetral de perfil bajo
- Modelos monocolor y tricolor
(20) patrones de destello
- Multivoltaje, 12/24 Vdc

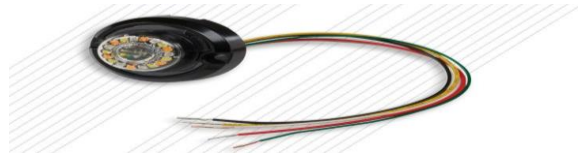

Los LED de esquina están diseñados para soportar algunos de los elementos más duros.

Los LED de esquina de la serie 416900 están diseñados para soportar las condiciones más adversas y, al mismo tiempo, ofrecen una potencia lumínica impresionante. Cada cabezal está completamente sellado para evitar la entrada de agua.

Para adaptarse a múltiples aplicaciones de montaje, el cabezal de luz viene con un bisel que oculta el hardware de montaje para una apariencia atractiva para el montaje en superficie y una junta que permite la instalación de un faro.

Múltiples opciones todo en un solo paquete

Los LED de esquina de la serie 416900 vienen con (20) patrones de destello seleccionables y se pueden programar para funcionar de forma independiente o sincronizarse con múltiples cabezales de luz. Los modelos monocromáticos están disponibles en azul, rojo, ámbar y blanco. Los cabezales tricolores pueden destellar como monocromáticos, bicolors o tricolores, y están disponibles en combinaciones de rojo/azul/blanco, azul/ámbar/blanco, rojo/azul/ámbar, rojo/ámbar/

Blanco y Ámbar/Verde/Blanco



LED DE ESQUINA DE UN SOLO COLOR Y UN SOLO CABEZAL CON NEGRO BISEL

416912-A Ámbar, lente transparente

416912-B Lente azul transparente

416912-R Lente roja y transparente

416912-O Lente blanca y transparente

SISTEMAS LED DE ESQUINA DE UN SOLO CABEZAL Y TRICOLOR

(1) CABEZAL LED CON BISEL NEGRO

VOLTAJE 12/24 V CC

CONSUMO DE CORRIENTE 0,6 A máximo a 12 V CC 0,4 A máximo a 24 V CC

TEMPERATURA DE FUNCIONAMIENTO -22° a +176° F (-30° a +80° C)

CABLE DE FUNCIÓN +Vdc para el modo 1

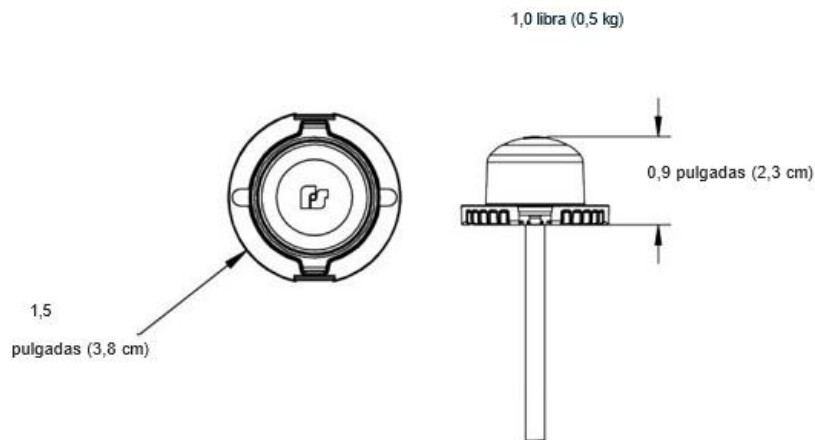

ROLL BAR TIPO PORTERÍA

ROLL BAR DE 2 1/2", ATORNILLADO A LA BATEA DE UNA SOLA PIEZA (ROLADO EN FRIO) TUBO DE PROPIEDADES MECÁNICAS, EL TRAVESAÑO DEL ROLL BAR DEBE ESTAR A UNA ALTURA DE 10 CM. DEL TOLDO DE LA CABINA.



BANCA CENTRAL CON RESPALDO TIPO BAÚL

ESTRUCTURA METÁLICA EN TUBULAR DE 1" CALIBRE 16. PUNTOS DE SUJECIÓN EN TUBULAR REDONDO DE 1" CALIBRE 16 Y PLACA DE ¼", ASIENTO EN LAMINA CALIBRE 16 EN REDONDO DE 3/8" SECCIONADO CON CAPACIDAD PARA 8 DETENIDOS Y BISAGRAS PARA UTILIZARLA COMO CAJA DE HERRAMIENTAS. REFUERZOS EN TUBULAR REDONDO DE 15MM X 30MM. 2 PORTA ESPOSAS (1 POR CADA LADO). A LO LARGO DE LA BANCA DE TUBO REDONDO DE 1" CALIBRE 16 DE ACERO ROLADO EN FRÍO. ACABADO EN COLOR NEGRO CON PINTURA ELECTROSTÁTICA Y PROTECCIÓN UV. TORNILLERÍA DE 3/8" EN ALTA RESISTENCIA CON ACABADO GALVANIZADO. EMPAQUES DE POLIURETANO EN CALIBRE 1/4" PARA SU INSTALACIÓN. DISEÑO Y MEDIDA CONFORME AL TIPO VEHÍCULO. LA BANCA SE SUJETA AL PISO DE LA CAJA DE LA CAMIONETA A TRAVÉS DE TORNILLOS DE 3/8" GRADO MAQUINA GALVANIZADOS CON SUS RESPECTIVAS RONDANAS PLANAS, RONDANAS DE PRESIÓN Y TUERCAS GALVANIZADAS. TODOS LOS COMPONENTES SON SOLDADOS PARA CONFORMAR LA BANCA CENTRAL EN UNA SOLA PIEZA CON SOLDADURA DE MICRO ALAMBRE CON CÁMARA INERTE POR MEZCLA DE GASES.



TUMBABURROS TIPO H

TUMBABURRO TIPO H CON DOS TRAVESAÑOS DE TUBO DE 2 ½" CALIBRE 16 Y UN TRAVESAÑO CENTRAL EN TUBULAR REDONDO, Y CON ANCLAJES DE ACERO DE ¼" REFORZADOS AL CHASIS CON TOPES DE PROTECCION DE POLIPROPILENO DE ALTA DENSIDAD, EN LA PARTE FRONTAL. ANILLETES SOLDADOS AL TRAVESAÑO INFERIOR FABRICADOS CON REDONDO MACIZO DE 1/2". PINTURA NEGRA SEMIBRILLANTE DE POLIESTER EN POLVO ELECTROSTATICO, HORNEADO DE ALTA RESISTENCIA AL IMPACTO Y A LOS RAYOS UV.



EQUIPO DE SEGURIDAD

CONO 90 CM CON REFLEJANTE

CINTA DE PROTECCION Y/O ACORDONAMIENTO

CONO DE PRECAUCIÓN DE 90 CM DE PVC CON REFLEJANTE



- GRAN FLEXIBILIDAD Y RESISTENCIA A LA DEFORMACIÓN E IMPACTOS
- FABRICADO EN UNA PIEZA
- BASE CUADRADA CON 8 PUNTOS DE ESTABILIDAD
- APILABLE
- PARA DEMILITAR ÁREAS, SEÑALAR OBRAS EN CONSTRUCCIÓN O ZONAS DE PRECAUCIÓN PROTECCIÓN UV, RESISTENTE A LA DECOLORACIÓN BASE CON 8 PUNTOS DE ESTABILIDAD USO DE DÍA Y DE NOCHE



PROTECCIÓN UV
RESISTENCIA A LA
DECOLORACIÓN



BASE CON 8
PUNTOS DE
ESTABILIDAD



BASE CON 8
PUNTOS DE
ESTABILIDAD

ESPECIFICACIONES:

REFLEJANTE 10CM
ALTO 90 CM (36")
BASE 37 X 37 CM
PESO 3.7 KG



CINTA DE PROTECCION Y/O ACORDONAMIENTO

ROLLO DE 305 M DE CINTA DELIMITADORA "PRECAUCIÓN",

- FABRICADA EN POLIETILENO
- ALTA RESISTENCIA A LA FRICCIÓN
- ELONGACIÓN DE 400% ANTES DE ROMPERSE
- IDEALES PARA DELIMITAR ÁREAS Y RESTRINGIR EL PA



ESPECIFICACIONES:

COLOR AMARILLO
LARGO 305 M (1,00 FT)
SANCHO 75MM (3")
ESPESOR 0.04MM

Largo: 305 m (1,000 ft)
Espesor: 0.04 mm



PROTECCIÓN UV



ELONGACIÓN



Ancho
75 mm (3")

EXTINTOR PORTÁTIL RECARGABLE 0.5 KG, POLVO TIPO ABC

- CILINDRO Y MANIJA DE ACERO
- IDEAL PARA CASAS Y AUTOS
- INCLUYE PRODUCTO
- SIEMPRE RECARGUE DESPUÉS DE SER UTILIZADO CON UN DISTRIBUIDOR ESPECIALIZADO
- SE RECOMIENDA COMO MANTENIMIENTO PREVENTIVO VERIFICAR MENSUALMENTE QUE EL MANÓMETRO INDIQUE EN VERDE

ESPECIFICACIONES:

Rango de temperatura -20 °C a 60 °C
 Capacidad 500 g
 Caducidad 4 años
 Presión nominal 1.2 MPa
 Presión de prueba 2.2 MPa
 Peso total 1.2 kg



POLVO QUÍMICO SECO TIPO ABC



LINTERNA REFLECTORA LED 2000 LM, RECARGABLE

- DISTANCIA DEL HAZ DE LUZ: 450 M
- MODOS DE ILUMINACIÓN: FRONTAL (ALTO, BAJO, INTERMITENTE), LUZ INFERIOR (FIJA) Y FILTRO DE LUZ ROJA
- INDICADOR DE NIVEL DE CARGA DE LA BATERÍA CON BOTÓN DE PRUEBA
- DURACIÓN DE LA BATERÍA (RUNTIME): FRONTAL 6 HORAS (ALTO), 12 HORAS (BAJO), LUZ INFERIOR 19 HORAS (BAJO)
- TIEMPO ÓPTIMO DE CARGA: 8 H
- BATERÍA ION LITIO, 2X MÁS TIEMPO DE VIDA, MAYOR VELOCIDAD DE CARGA
- LED DE ALTA LUMINOSIDAD Y ALCANCE
- FILTRO ROJO DESMONTABLE PARA SEÑALIZACIÓN
- PUERTO USB-A, FUNCIONA COMO CARGADOR
- LUZ INFERIOR ADICIONAL PARA ILUMINACIÓN A CORTO ALCANCE
- MEDIDAS LARGO 15 CM DIAMETRO 8CM



CERTIFICACIONES Y GARANTÍAS

CUMPLE LA NORMA: NOM-001-SCFI

ESPECIFICACIONES:

LUMINOSIDAD (LUZ FRONTAL): 2,000 LM (ALTO) / 1,000 LM (BAJO)

LUMINOSIDAD (LUZ INFERIOR): 450 LM (fijo)

LED: LED DE ALTA LUMINOSIDAD Y ALCANCE

BATERÍA: 2 BATERÍAS RECARGABLES DE ION LITIO DE 2,600 MAH (CADA UNA)

GRADO IP: 67

MATERIAL DEL CUERPO: PLÁSTICA

DIMENSIONES (LARGO X DIÁMETRO): 15 X 8 CM

INCLUYE:

CONECTOR PARA TOMACORRIENTE DEL AUTO Y CABLE USB-C

Modos de iluminación

1. Luz frontal



Alto



Bajo



Intermitente

2. Luz inferior



Fija



3. Filtro de luz roja

ATENTAMENTE

NOMBRE Y FIRMA DEL REPRESENTANTE LEGAL
RAZÓN SOCIAL DE LA EMPRESA

**PROCEDIMIENTO DE LICITACIÓN PÚBLICA NACIONAL
N° LPN-ABJ-DRMAS-001-2026
SERVICIO DE ARRENDAMIENTO DE 40 VEHÍCULOS PICK-UP HÍBRIDAS DE PRIMER CONTACTO, EQUIPADAS
Y BALIZADAS TIPO PATRULLAS DE LA ALCALDÍA BENITO JUÁREZ**

ESPECIFICACIONES TÉCNICAS

Transporte

El transporte a utilizar para la entrega de las unidades será por cuenta y riesgo del proveedor y conforme a lo solicitado en el ANEXO TÉCNICO I

Para garantizar la operatividad “El Arrendador” podrá proporcionar vehículos sustitutos nuevos o seminuevos emplacados de la misma gama o superiores, los cuales se considerarán con cobro de arrendamiento para “Alcaldía”, sin rebasar el monto contratado. Esto con el objeto de cubrir la disponibilidad mensualmente. (Solo durante la reparación del vehículo).

Cada unidad deberá contar con la documentación necesaria en materia legal, administrativa, fiscal, vial, ambiental y de seguros, para su libre circulación en territorio nacional, mismo, que deberá estar vigente durante la prestación del servicio. Asimismo, adicional al resguardo respectivo, “El Arrendador” deberá entregar en físico y/o electrónico (liga o QR) la siguiente documentación:

- Guía para la atención de siniestros.
- Póliza de aseguramiento.
- Tarjeta de circulación (en los casos que aplique).
- Manual de equipamiento.
- Manual de mantenimiento.
- Manual de usuario
- Permiso de circulación (en los casos que aplique).

La presente contratación prevé que cada una de las unidades vehiculares cuente con los siguientes servicios asociados durante la vigencia del presente contrato, mismas que correrán por cuenta y a cargo del proveedor y sin costo para “La Alcaldía”:

CONDICIONES DEL MANTENIMIENTO VEHICULAR “El Arrendador” será responsable de proporcionar, durante la vigencia del contrato, los servicios de mantenimiento preventivo y correctivo de los vehículos solicitados por “la Alcaldía”, en los términos siguientes:

MANTENIMIENTO PREVENTIVO. –

El mantenimiento preventivo se realizará de conformidad al manual del usuario de la marca de cada tipo de unidad. Dentro del mantenimiento preventivo deberá considerarse de manera enunciativa más no limitativa, de acuerdo a la póliza de mantenimiento del fabricante y/o distribuidor autorizado, el cambio de aceite, filtro de aceite, filtro de aire, bujías, líquido de frenos, aceite de diferencial, aceite de transmisión automática, sin límite de kilometraje, monto o frecuencia, así como revisión periódica de suspensión, frenos y tracción, limpieza del cuerpo de aceleración, lavado y engrasado, para mantener en todo momento en condiciones óptimas de operación las unidades. VERIFICACIÓN DE CONTAMINANTES. La verificación obligatoria de contaminantes deberá realizarse de acuerdo a la normatividad vigente aplicable en la Ciudad de México; preferentemente, cuando a la unidad se le proporcione el mantenimiento preventivo.

MANTENIMIENTO CORRECTIVO. - El mantenimiento correctivo se efectuará cuando la unidad presente desperfectos, fallas en el motor, transmisión, dirección, suspensión, frenos, embrague, sistema eléctrico, enfriamiento, aire acondicionado, escape, carrocería y pintura, ajuste de frenos y/o cambio de balatas, cambio de discos y de amortiguadores cuando sea necesario previa solicitud de “la Alcaldía” y diagnóstico del taller respectivo. Para el caso del cambio de neumáticos, “El Arrendador” deberá reemplazarlos de forma inmediata.

“El Arrendador” deberá realizar el cambio de neumáticos a efecto de garantizar el correcto funcionamiento de las unidades.

MANTENIMIENTO PREVENTIVO Y CORRECTIVO DEL EQUIPO DE SEÑALIZACIÓN VISUAL Y ACÚSTICA. -

“El Arrendador” deberá garantizar y proporcionar durante la vigencia del contrato, los servicios de mantenimiento preventivo y correctivo del equipo de señalización visual y acústica de los vehículos que correspondan.

MANTENIMIENTO PREVENTIVO Y CORRECTIVO DE EQUIPAMIENTO POLICIAL INTEGRADO. - “El Arrendador” deberá garantizar y proporcionar durante la vigencia del contrato, los servicios de mantenimiento preventivo y correctivo del equipo policial integrado (tumba burros, protecciones ventanas, bancas, entre otros).

OTROS SERVICIOS. - En caso de aplicar, “El Arrendador” deberá considerar el alta de placas, los trámites y pagos por concepto de impuestos, derechos, verificaciones, multas y todo lo necesario para la libre y legal circulación de los vehículos, sin cargo adicional para “la Alcaldía”. EMPLACAMIENTO VEHÍCULOS PATRULLA. -

En el caso de placas vehiculares de patrullas, la gestión del trámite correspondiente previo a la entrega de los vehículos corresponderá a cargo de “la Alcaldía”, en caso de vehículos civiles será el arrendador. Los servicios previstos en este apartado deberán garantizarse por “El Arrendador” a partir del momento de la entrega recepción de las unidades a “la Alcaldía”. “El Arrendador” deberá garantizar que los servicios de mantenimiento vehiculares preventivos, serán cada 10,000 kms, por lo que en caso de que por causas imputables a “la Alcaldía”, no asista a dos servicios consecutivos se considerara como servicios no cumplidos y se excluye de la regla para contabilizar la disponibilidad requerida.

- SOPORTE TÉCNICO DE “EL ARRENDADOR” Durante la vigencia del contrato, “El Arrendador” deberá contar con un servicio vía telefónica las 24 horas, durante el tiempo de vigencia del contrato, a través del cual registrará las solicitudes de servicio de mantenimiento preventivo y/o correctivo. El Arrendador” deberá garantizar la atención

inmediata y en todo momento, para la atención exclusiva de “La Alcaldía”, con al menos el siguiente personal que labore dentro de la misma empresa: •

• **CONDICIONES DEL ASEGURAMIENTO**

“**El Arrendador**” será responsable de proporcionar, durante la vigencia del contrato respectivo, los servicios de aseguramiento de todos los vehículos solicitados por la Alcaldía considerándolos como vehículos de emergencia en lo aplicable, de conformidad con las siguientes condiciones:

COBERTURAS MÍNIMAS DE SEGUROS CON LAS QUE DEBERÁN CONTAR LOS VEHÍCULOS OBJETO DEL ARRENDAMIENTO

-Responsabilidad Civil.

Gastos médicos ocupantes.

Fianza garantizada y asesoría legal en caso de siniestro.

- GUÍA PARA LA ATENCIÓN DE SINIESTROS.
- **PÓLIZA DE ASEGURAMIENTO. QUE DEBE INCLUIR LOS SIGUIENTES CONCEPTOS (DAÑOS MATERIALES, ROBO TOTAL, RESPONSABILIDAD CIVIL, EXTENSIÓN DE RESPONSABILIDAD CIVIL, GASTOS MÉDICOS OCUPANTES, RESPONSABILIDAD CIVIL POR MUERTE DE TERCEROS, ACCIDENTES AUTOMOVILÍSTICOS AL CONDUCTOR).**
- TARJETA DE CIRCULACIÓN (EN LOS CASOS QUE APLIQUE).
- MANUAL DE EQUIPAMIENTO.
- MANUAL DE MANTENIMIENTO.
- MANUAL DE USUARIO
- PERMISO DE CIRCULACIÓN (EN LOS CASOS QUE APLIQUE).

Indemnización por pérdida de miembros para el conductor y los ocupantes. Según Ley Federal del Trabajo. -
Reinstalación automática de sumas aseguradas por evento. Reparación de unidad.

En caso de daños materiales que impliquen pérdida total del vehículo, así como en caso de robo total o parcial “El Arrendador” deberá garantizar la reposición del vehículo o de los componentes que resulten afectados, conforme a las mismas características a las previstas en el contrato y este Anexo I, pudiendo proporcionar de manera inmediata un vehículo sustituto o en su caso un vehículo seminuevo en tanto se establece los tiempos de reposición.

ATENTAMENTE

NOMBRE Y FIRMA DEL REPRESENTANTE LEGAL
RAZÓN SOCIAL DE LA EMPRESA



BASES DE LA LICITACIÓN PÚBLICA NACIONAL N° LPN-ABJ-DRMAS-001-2026
SERVICIO DE ARRENDAMIENTO DE 40 VEHÍCULOS PICK-UP HÍBRIDAS DE PRIMER CONTACTO,
EQUIPADAS Y BALIZADAS COMO PATRULLAS DE LA ALCALDÍA BENITO JUÁREZ
(DEFINITIVAS)

Av. División del Norte 1611 2do piso Col. Santa Cruz Atoyac C. P. 03310 Tel. 5589584000

ANEXO "A"

REQUISITOS BÁSICOS DEL MODELO DE TEXTO DE FIANZA DE SERIEDAD DE PROPUESTA ANTE: LA SECRETARÍA DE ADMINISTRACIÓN Y FINANZAS DE LA CIUDAD DE MÉXICO

(1) _____ EN EJERCICIO DE LA AUTORIZACIÓN QUE LE FUE CONCEDIDA POR LA SECRETARÍA DE HACIENDA Y CRÉDITO PÚBLICO, DE CONFORMIDAD CON LO DISPUESTO EN LA LEY DE INSTITUCIONES DE FIANZAS, SE CONSTITUYE FIADORA HASTA POR LA SUMA DE _____ (2) M/N, A FAVOR DE LA SECRETARÍA DE ADMINISTRACIÓN Y FINANZAS DE LA CIUDAD DE MÉXICO PARA GARANTIZAR POR _____ (3) CON DOMICILIO EN _____ (4), EL SOSTENIMIENTO DE LA PROPUESTA PRESENTADA PARA PARTICIPAR EN LA _____ (5) O _____ (6) _____ (7) CONVOCADA POR LA ADMINISTRACIÓN PÚBLICA DEL DISTRITO FEDERAL, A TRAVÉS DE _____ (8), TENIENDO POR OBJETO _____ (9), ESTA GARANTÍA ESTARÁ VIGENTE HASTA QUE LA ADMINISTRACIÓN PÚBLICA DEL DISTRITO FEDERAL A TRAVÉS DEL ÁREA CONVOCANTE MANIFIESTE EXPRESAMENTE POR ESCRITO LA DEVOLUCIÓN PARA SU CANCELACIÓN, DE CONFORMIDAD CON LA LEY _____ (10), SU REGLAMENTO Y DEMÁS QUE RESULTEN APLICABLES (FIN DE TEXTO).

NOTAS:

- (1) NOMBRE DE LA AFIANZADORA
- (2) IMPORTE EN MONEDA NACIONAL CON NUMERO Y LETRA SIN CONSIDERAR EL IMPUESTO AL VALOR AGREGADO
- (3) NOMBRE DE LA PERSONA FÍSICA O MORAL
- (4) DOMICILIO FISCAL DEL FIADO
- (5) TIPO DE CONCURSO
- (6) CLAVE DE CONCURSO
- (7) NUMERO DE CONCURSO
- (8) ÁREA CONVOCANTE
- (9) OBJETO DEL PROCEDIMIENTO
- (10) LEY APLICABLE AL PROCEDIMIENTO DE QUE SE TRATE

LA FIANZA DEBERÁ TRAER NOMBRE Y CARGO DE QUIEN LA FIRME.

ANEXO "B"

REQUISITOS BÁSICOS DEL MODELO DE TEXTO DE FIANZA DE CUMPLIMIENTO

ANTE: LA SECRETARÍA DE ADMINISTRACIÓN Y FINANZAS DE LA CIUDAD DE MÉXICO

PARA GARANTIZAR POR _____⁽¹⁾ CON R.F.C.: _____⁽²⁾ CON DOMICILIO EN (CALLE, COLONIA, ALCALDIA Y C.P. _____⁽³⁾, EL CUMPLIMIENTO DE TODAS Y CADA UNA DE LAS OBLIGACIONES A SU CARGO DERIVADAS DEL CONTRATO N° _____⁽⁴⁾, DE FECHA _____⁽⁵⁾, CON UN IMPORTE DE \$ _____⁽⁶⁾ (CON NUMERO Y LETRA) _____⁽⁷⁾ NO INCLUYE I.V.A., RELATIVO A _____⁽⁸⁾. QUE CELEBRAN POR UNA PARTE LA ADMINISTRACIÓN PÚBLICA DEL DISTRITO FEDERAL, REPRESENTADO POR _____⁽⁹⁾ Y POR LA OTRA: _____⁽¹⁾, LA PRESENTE FIANZA SE EXPIDE DE CONFORMIDAD CON LO ESTIPULADO EN LA LEY _____⁽¹⁰⁾ LA COMPAÑÍA AFIANZADORA EXPRESAMENTE DECLARA:

- A) QUE LA FIANZA SE OTORGA ATENDIENDO A TODAS LAS ESTIPULACIONES CONTENIDAS EN EL CONTRATO;
- B) QUE EN EL CASO DE QUE SE PRORROGUE EL PLAZO ESTABLECIDO PARA LA TERMINACIÓN DE LOS TRABAJOS QUE SE GARANTIZAN CON LA FIANZA, O EXISTA ESPERA, SU VIGENCIA QUEDARÁ AUTOMÁTICAMENTE PRORROGADA EN CONCORDANCIA DE DICHA PRORROGA O ESPERA;
- C) LA FIANZA GARANTIZA LA EJECUCIÓN TOTAL DE LOS TRABAJOS MATERIA DEL CONTRATO, DE CONFORMIDAD CON LA AUTORIZACIÓN DE _____⁽⁹⁾ _____
- D) QUE EN CASO DE QUE EL FIADO NO REALICE LA SUSTITUCIÓN DE ESTA FIANZA POR LA DE VICIOS OCULTOS, ACEPTA QUE ESTA FIANZA SE PRORROGUE _____⁽¹¹⁾ DE VIGENCIA DEL CONTRATO Y CONVENIOS, PARA RESPONDER DE LOS DEFECTOS QUE RESULTAREN EN LA _____⁽⁸⁾, DE LOS VICIOS OCULTOS Y DE CUALQUIER OTRA RESPONSABILIDAD EN QUE HUBIERE INCURRIDO EL FIADO;
- E) QUE PARA CANCELAR LA FIANZA SERÁ REQUISITO INDISPENSABLE LA SOLICITUD EXPRESA Y POR ESCRITO _____⁽⁹⁾ _____;
- F) LA INSTITUCIÓN AFIANZADORA SE SOMETE EXPRESAMENTE AL PROCEDIMIENTO DE EJECUCIÓN ESTABLECIDO EN LOS ARTÍCULOS 282, 291 Y 178 DE LA LEY INSTITUCIONES DE SEGUROS Y FIANZAS VIGENTE. LA FIANZA SE CANCELARÁ CUANDO EL FIADO HAYA CUMPLIDO CON TODAS LAS OBLIGACIONES QUE SE DERIVEN DEL CONTRATO (FIN DE TEXTO).

NOTAS:

- (1) NOMBRE DE LA PERSONA FÍSICA O MORAL
- (2) R.F.C. DEL FIADO
- (3) DOMICILIO FISCAL DEL FIADO
- (4) NUMERO DEL CONTRATO



- (5) FECHA DEL CONTRATO
- (6) IMPORTE DEL CONTRATO CON NUMERO
- (7) IMPORTE DEL CONTRATO CON LETRA
- (8) OBJETO DEL CONTRATO
- (9) NOMBRE DEL ÁREA RESPONSABLE
- (10) LEGISLACIÓN APLICABLE AL CONTRATO
- (11) PLAZO QUE LA LEGISLACIÓN APLICABLE SEÑALE PARA EL TIPO DE CONTRATO

NOTA: EN CASO DE QUE DURANTE LA VIGENCIA DE LOS CONTRATOS SE FORMALIZARAN CONVENIOS AL CONTRATO ORIGINAL SE SOLICITARA AL FIADO QUE HAGA LA MODIFICACIÓN DE TEXTO CORRESPONDIENTE A LA PÓLIZA ORIGINAL.

PROCEDIMIENTO DE LICITACIÓN PÚBLICA NACIONAL
N° LPN-ABJ-DRMAS-001-2026
SERVICIO DE ARRENDAMIENTO DE 40 VEHÍCULOS PICK-UP HÍBRIDAS DE PRIMER CONTACTO, EQUIPADAS
Y BALIZADAS COMO PATRULLAS DE LA ALCALDÍA BENITO JUÁREZ
ANEXO II
(MODELO)

_____, manifiesto bajo protesta de decir verdad, que los datos aquí asentados, son ciertos y han sido debidamente verificados, así como que cuento con facultades suficientes para suscribir la propuesta en el presente procedimiento de Licitación Pública, a nombre y representación de _____.

| | | | |
|--|-----------------------|----------|------------------|
| Registro Federal de Contribuyentes: | | | |
| Domicilio: | | | |
| Calle y Número: | | | |
| Colonia: | Alcaldía o Municipio: | | |
| Código Postal: | Entidad Federativa: | | |
| Teléfonos: | Correo Electrónico | | |
| No. de la escritura pública en la que consta su acta constitutiva: | | Fecha: | |
| Nombre, número y lugar del Notario Público ante el cual se dio fe de la misma: | | | |
| Relación de Accionistas y porcentaje de acciones: | | | |
| Apellido Paterno: | Apellido Materno: | Nombres: | % participación. |
| Descripción del acta constitutiva: | | | |
| Reforma del acta constitutiva: | | | |
| Nombre del apoderado o representante: | | | |
| Datos del documento mediante el cual acredita su personalidad y facultades: | | | |
| Escritura pública número: | | Fecha: | |
| Nombre, número y lugar del Notario Público ante el cual se otorgó: | | | |

Lugar: _____ Fecha: _____
 (Protesto lo necesario)

F i r m a

Nota: El presente formato podrá ser reproducido por cada licitante en el modo que estime conveniente, debiendo respetar su contenido, preferentemente, en el orden indicado.

**PROCEDIMIENTO DE LICITACIÓN PÚBLICA NACIONAL
N° LPN-ABJ-DRMAS-001-2026
SERVICIO DE ARRENDAMIENTO DE 40 VEHÍCULOS PICK-UP HÍBRIDAS DE PRIMER CONTACTO, EQUIPADAS
Y BALIZADAS COMO PATRULLAS DE LA ALCALDÍA BENITO JUÁREZ**

**ANEXO III
(MODELO)**

CIUDAD DE MEXICO, A _____ DE _____ DE 2026.

**MTRO. GERARDO CLARA MOCTEZUMA
DIRECTOR GENERAL DE ADMINISTRACIÓN, FINANZAS Y OBRAS
EN LA ALCALDÍA BENITO JUÁREZ
P R E S E N T E**

EL QUE SUSCRIBE, EN MI CARÁCTER DE REPRESENTANTE LEGAL DE LA EMPRESA _____, MANIFIESTO BAJO PROTESTA DE DECIR VERDAD, QUE EL SUSCRITO Y QUE LA EMPRESA QUE REPRESENTO, ASÍ COMO TODAS LAS PERSONAS QUE FORMAN LA SOCIEDAD, NO SE ENCUENTRAN EN NINGUNO DE LOS SUPUESTOS DE IMPEDIMENTO ESTABLECIDOS EN EL ARTÍCULO 49 FRACCIÓN XV DE LA LEY DE RESPONSABILIDADES ADMINISTRATIVAS DE LA CIUDAD DE MÉXICO PARA PARTICIPAR O CELEBRAR CONTRATOS.

A T E N T A M E N T E

**NOMBRE Y FIRMA DEL REPRESENTANTE LEGAL
RAZON SOCIAL DE LA EMPRESA**



BASES DE LA LICITACIÓN PÚBLICA NACIONAL N° LPN-ABJ-DRMAS-001-2026
SERVICIO DE ARRENDAMIENTO DE 40 VEHÍCULOS PICK-UP HÍBRIDAS DE PRIMER CONTACTO,
EQUIPADAS Y BALIZADAS COMO PATRULLAS DE LA ALCALDÍA BENITO JUÁREZ
(DEFINITIVAS)

Av. División del Norte 1611 2do piso Col. Santa Cruz Atoyac C. P. 03310 Tel. 5589584000

**PROCEDIMIENTO DE LICITACIÓN PÚBLICA NACIONAL
N° LPN-ABJ-DRMAS-001-2026
SERVICIO DE ARRENDAMIENTO DE 40 VEHÍCULOS PICK-UP HÍBRIDAS DE PRIMER CONTACTO, EQUIPADAS
Y BALIZADAS COMO PATRULLAS DE LA ALCALDÍA BENITO JUÁREZ**

**ANEXO IV
(MODELO)**

CIUDAD DE MEXICO, A _____ DE _____ DE 2026.

**MTRO. GERARDO CLARA MOCTEZUMA
DIRECTOR GENERAL DE ADMINISTRACIÓN, FINANZAS Y OBRAS
EN LA ALCALDÍA BENITO JUÁREZ
P R E S E N T E**

EL QUE SUSCRIBE, EN MI CARÁCTER DE REPRESENTANTE LEGAL DE LA EMPRESA _____, MANIFIESTO BAJO PROTESTA DE DECIR VERDAD, QUE EL SUSCRITO Y QUE LA EMPRESA QUE REPRESENTO, ASÍ COMO TODAS LAS PERSONAS QUE FORMAN LA SOCIEDAD, NO SE ENCUENTRAN EN NINGUNO DE LOS SUPUESTOS DE IMPEDIMENTO ESTABLECIDOS EN EL ARTÍCULO 39 DE LA LEY DE ADQUISICIONES PARA EL DISTRITO FEDERAL.

A T E N T A M E N T E

**NOMBRE Y FIRMA DEL REPRESENTANTE LEGAL
RAZÓN SOCIAL DE LA EMPRESA**



BASES DE LA LICITACIÓN PÚBLICA NACIONAL N° LPN-ABJ-DRMAS-001-2026
SERVICIO DE ARRENDAMIENTO DE 40 VEHÍCULOS PICK-UP HÍBRIDAS DE PRIMER CONTACTO,
EQUIPADAS Y BALIZADAS COMO PATRULLAS DE LA ALCALDÍA BENITO JUÁREZ
(DEFINITIVAS)

Av. División del Norte 1611 2do piso Col. Santa Cruz Atoyac C. P. 03310 Tel. 5589584000

**PROCEDIMIENTO DE LICITACIÓN PÚBLICA NACIONAL
N° LPN-ABJ-DRMAS-001-2026
SERVICIO DE ARRENDAMIENTO DE 40 VEHÍCULOS PICK-UP HÍBRIDAS DE PRIMER CONTACTO, EQUIPADAS
Y BALIZADAS COMO PATRULLAS DE LA ALCALDÍA BENITO JUÁREZ**

**ANEXO V
(MODELO)**

CIUDAD DE MEXICO, A _____ DE _____ DE 2026.

**MTRO. GERARDO CLARA MOCTEZUMA
DIRECTOR GENERAL DE ADMINISTRACIÓN, FINANZAS Y OBRAS
EN LA ALCALDÍA BENITO JUÁREZ
P R E S E N T E**

DECLARACIÓN DE INTEGRIDAD

EL QUE SUSCRIBE, EN MI CARÁCTER DE REPRESENTANTE LEGAL DE LA EMPRESA Y/O PERSONA FÍSICA _____, MANIFIESTO BAJO PROTESTA DE DECIR VERDAD, QUE LA EMPRESA QUE REPRESENTO POR SI MISMA O A TRAVES DE INTERPOSITA PERSONA SE ABSTENDRÁ DE INCURRIR EN PRACTICAS NO ÉTICAS O ILEGALES DURANTE EL PROCESO DE LICITACIÓN PÚBLICA, ASÍ COMO EN EL PROCESO DE FORMALIZACIÓN Y VIGENCIA DEL CONTRATO Y EN SU CASO EN LOS CONVENIOS Y QUE SE DERIVEN DE ESTE PROCEDIMIENTO.

A T E N T A M E N T E

**NOMBRE Y FIRMA DEL REPRESENTANTE LEGAL
RAZÓN SOCIAL DE LA EMPRESA**



BASES DE LA LICITACIÓN PÚBLICA NACIONAL N° LPN-ABJ-DRMAS-001-2026
SERVICIO DE ARRENDAMIENTO DE 40 VEHÍCULOS PICK-UP HÍBRIDAS DE PRIMER CONTACTO,
EQUIPADAS Y BALIZADAS COMO PATRULLAS DE LA ALCALDÍA BENITO JUÁREZ
(DEFINITIVAS)

Av. División del Norte 1611 2do piso Col. Santa Cruz Atoyac C. P. 03310 Tel. 5589584000

PROCEDIMIENTO DE LICITACIÓN PÚBLICA NACIONAL
N° LPN-ABJ-DRMAS-001-2026
SERVICIO DE ARRENDAMIENTO DE 40 VEHÍCULOS PICK-UP HÍBRIDAS DE PRIMER CONTACTO, EQUIPADAS Y BALIZADAS COMO PATRULLAS DE LA ALCALDÍA BENITO JUÁREZ

ANEXO VII
FORMATO DE SUBASTA INDEFINIDA

PRIMERA Y SEGUNDA RONDA (INDEFINIDAS)

DE CONFORMIDAD CON EL ARTÍCULO 43 FRACCIÓN II DE LA LEY DE ADQUISICIONES PARA EL DISTRITO FEDERAL, EN EL CUAL SE INDICA QUE LOS LICITANTES PODRÁN OFERTAR UN PRECIO MÁS BAJO DEL SERVICIO OBJETO DE LA LICITACIÓN

| N° PARTIDA | DESCRIPCIÓN DEL SERVICIO | CANTIDAD | UNIDAD DE MEDIDA | CANTIDAD MAS BAJA DEL CUADRO COMPARATIVO | CANTIDAD SUBASTADA EN 1ERA. RONDA | PORCENTAJE SUBASTADO EN 1ERA. RONDA | CANTIDAD MÁS BAJA EN 2DA. RONDA | PORCENTAJE SUBASTADO EN 2DA. RONDA |
|------------|--------------------------|----------|------------------|--|-----------------------------------|-------------------------------------|---------------------------------|------------------------------------|
| | | | | | | | | |
| | | | | | | | | |
| | | | | | | | | |
| | | | | | | | | |

UNA VEZ RECIBIDA LA ÚLTIMA OFERTA ECONÓMICA DEL MEJOR COSTO, PARA LA CONVOCANTE, SE DETERMINA AL PROVEEDOR QUE OFERTO EL PRECIO MÁS BAJO POR EL SERVICIO REQUERIDO

MANIFIESTO BAJO PROTESTA DE DECIR VERDAD QUE FUI INVITADO A SUBASTAR PARA LA PRIMERA Y SEGUNDA RONDA (INDEFINIDAS), DE CONFORMIDAD CON LO ESTABLECIDO EN EL NUMERAL 4.7.3 Y 4.7.4 DE LAS PRESENTES BASES.

EMPRESA:

NOMBRE:

CARGO:

FIRMA

**PROCEDIMIENTO DE LICITACIÓN PÚBLICA NACIONAL
 N° LPN-ABJ-DRMAS-001-2026
 SERVICIO DE ARRENDAMIENTO DE 40 VEHÍCULOS PICK-UP HÍBRIDAS DE PRIMER CONTACTO, EQUIPADAS
 Y BALIZADAS COMO PATRULLAS DE LA ALCALDÍA BENITO JUÁREZ**

**ANEXO VIII
 (MODELO)**

DECLARACIÓN DE INTERESES Y MANIFESTACIÓN DE NO CONFLICTO DE INTERESES

| DATOS PARA CONSULTA A SUPERIORES JERARQUICOS SOBRE LICITANTES | |
|---|--|
| RAZON SOCIAL DEL LICITANTE | |
| REGISTRO FEDERAL DE CONTRIBUYENTES | |
| OBJETO SOCIAL | |
| NOMBRE Y CARGO DEL REPRESENTANTE DEL LICITANTE | |
| NOMBRE DE SOCIOS, ACCIONISTAS O SIMILARES | |
| NOMBRE DE ADMINISTRADORES, COMISARIOS O SIMILARES | |
| NÚMERO DEL ACTA CONSTITUTIVA, ASOCIACIÓN O SIMILAR DEL LICITANTE | |
| FECHA DE CONSTITUCIÓN O CREACIÓN DE LA SOCIEDAD, ASOCIACIÓN O SIMILAR LICITANTE | |
| NÚMERO DEL PROCEDIMIENTO | |
| <small>NOTA: EL DECLARANTE DE ESTIMARLO NECESARIO, EN EL APARTADO CONDUCENTE PODRÁ HACER OBSERVACIONES O ACLARACIONES DE LA INFORMACIÓN QUE DECLARE O LA QUE NO DECLARE, ASÍ COMO DE OTRO ASPECTOS, ANTECEDENTES O CIRCUNSTANCIAS ACTUALES QUE NO SE SOLICITAN EN LA DECLARACIÓN Y QUE PUDIERA SER PERCIBIDO COMO ELEMENTO POTENCIAL PARA UN CONFLICTO DE INTERESES CON MOTIVO DE SUS ATRIBUCIONES.</small> | |

ATENTAMENTE

**NOMBRE Y FIRMA DEL REPRESENTANTE LEGAL
 BAJO PROTESTA DE DECIR VERDAD**



PROCEDIMIENTO DE LICITACIÓN PÚBLICA NACIONAL
N° LPN-ABJ-DRMAS-001-2026
SERVICIO DE ARRENDAMIENTO DE 40 VEHÍCULOS PICK-UP HÍBRIDAS DE PRIMER CONTACTO, EQUIPADAS
Y BALIZADAS COMO PATRULLAS DE LA ALCALDÍA BENITO JUÁREZ

ANEXO IX
(MODELO)

CIUDAD DE MEXICO, A _____ DE _____ DE 2026.

MTRO. GERARDO CLARA MOCTEZUMA
DIRECTOR GENERAL DE ADMINISTRACIÓN, FINANZAS Y OBRAS
EN LA ALCALDÍA BENITO JUÁREZ
P R E S E N T E

EL QUE SUSCRIBE, EN MI CARÁCTER DE REPRESENTANTE LEGAL DE LA EMPRESA _____, MANIFIESTO BAJO PROTESTA DE DECIR VERDAD QUE, EN CASO DE RESULTAR PROVEEDOR GANADOR SE COMPROMETE A DAR CUMPLIMIENTO A LO ESTIPULADO EN LOS LINEAMIENTOS PARA REGULAR EL DISEÑO, ESPECIFICACIONES Y DEMÁS ELEMENTOS RELACIONADOS CON EL BALIZAMIENTO DE LOS VEHÍCULOS OFICIALES DE LA POLICÍA DE PROXIMIDAD DESTINADOS A REALIZAR FUNCIONES DE SEGURIDAD CIUDADANA EN LAS DEPENDENCIAS, ÓRGANOS DESCONCENTRADOS, ENTIDADES Y ALCALDÍAS DE LA CIUDAD DE MÉXICO, PUBLICADOS EN LA GACETA OFICIAL EL DÍA 18 DE NOVIEMBRE DE 2021 MEDIANTE EL ACUERDO 64/2021.

A T E N T A M E N T E

NOMBRE Y FIRMA DEL REPRESENTANTE LEGAL
RAZON SOCIAL DE LA EMPRESA



BASES DE LA LICITACIÓN PÚBLICA NACIONAL N° LPN-ABJ-DRMAS-001-2026
SERVICIO DE ARRENDAMIENTO DE 40 VEHÍCULOS PICK-UP HÍBRIDAS DE PRIMER CONTACTO,
EQUIPADAS Y BALIZADAS COMO PATRULLAS DE LA ALCALDÍA BENITO JUÁREZ
(DEFINITIVAS)

Av. División del Norte 1611 2do piso Col. Santa Cruz Atoyac C. P. 03310 Tel. 5589584000